

CAGE FIGHTER DRONE

DRONE DE COMBAT / KÄMPFERDROHNE / DRONE CACCIA / GEVECHTSDRONE / BOJOVÝ DRON

DRONE / DROHNE / DRON

Back Right Rotor Blade (A)

Pale de rotor arrière droite (A) / Rotorblatt hinten rechts (A) / Pala rotore posteriore destra (A) / Pala del rotor trasera derecha (A) / Rotorblad rechtsachter (A) / List pravého zadního rotoru (A)

Front Right Rotor Blade (B)

Pale de rotor avant droite (B) / Rotorblatt vorne rechts (B) / Pala rotore anteriore destra (B) / Pala del rotor delantera derecha (B) / Rotorblad rechtsvoor (B) / List pravého předního rotoru (B)

Crash Proof Rollcage

Cage de retournement résistante à l'écrasement / Aufprallsicherer Überrollkäfig / Scocca di protezione a prova d'urto / Jaula de seguridad a prueba de choques / Crashbeständige veiligheidskooi / Ochranná klec odolná vůči nárazům

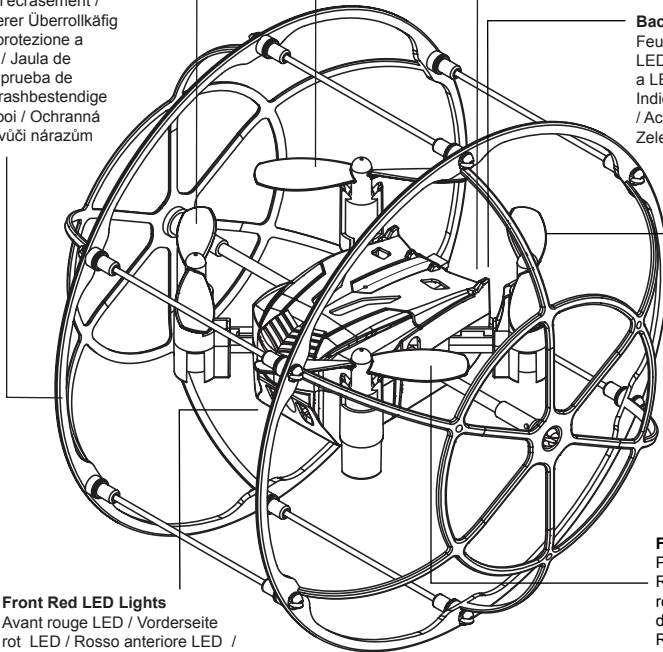

Front Red LED Lights

Avant rouge LED / Vorderseite rot LED / Rosso anteriore LED / Delantera roja LED / Voor rood LED / Přední červené LED dioda

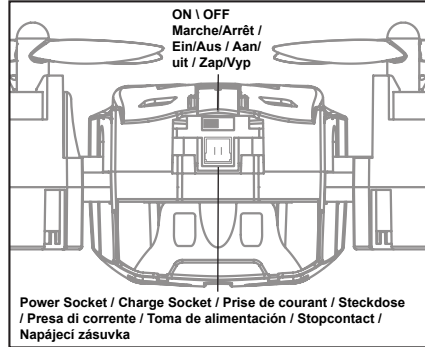

ON \ OFF
Marche/Arrêt /
Ein/Aus / Aan/
uit / Zap/Vyp

Power Socket / Charge Socket / Prise de courant / Steckdose / Presa di corrente / Toma de alimentación / Stopcontact / Napájecí zásuvka

Back Green LED lights

Feux arrière LED Vert / Grün LED-Leuchten hinten / Spie a LED verde posteriori / Indicadores LED verde traseros / Achterste groen ledlampjes / Zelená kontrolky LED vzadu

Back Left Rotor Blade (B)

Pale de rotor arrière gauche (B) / Rotorblatt hinten links (B) / Pala rotore posteriore sinistra (B) / Pala del rotor trasera izquierda (B) / Rotorblad linksachter (B) / List levého zadního rotoru (B)

Front Left Rotor Blade (A)

Pale de rotor avant gauche (A) / Rotorblatt vorne links (A) / Pala rotore anteriore sinistra (A) / Pala del rotor delantera izquierda (A) / Rotorblad linksvoor (A) / List levého zadního rotoru (A)

4x AA

NOT INCLUDED / NICHT ENTHALTEN / NON INCLUSES / NON INCLUDE / NO INCLUIDAS / NIET INBEGREPEN / НЕОБСАЖУЕ

200mAh 3.7V LiPo Drone Battery included / inbegriffen / Inclus / incluso / incluido / ingesloten / zahrnutá

Made in China / Hergestellt in China / Fabriqué en Chine / Fabricato in Cina / Hecho en China / Vervaardigd in Chin / Vyrobeno v Číně.

recyclingnow.com

BOX - CARD widely recycled

BAG - PLASTIC not currently recycled



WARNING:
CHOKING HAZARD
Small parts. Not for Children
under 3 years.

BTHW-C01

8+ Years

Jahre/Années/Anni
Años/Jaren/Let



1. Drive / Fly Mode

Mode Pilotage/Vol / Fahr-/Flugmodus
 Modalità azionamento/volo / Modo Drive/
 Fly / Drive-/Vliegmodus / Režim řízení/letu

2. Headless Mode

Fonction Headless / Funktion Headless /
 Funzione Headless / Función Headless /
 Headless-functie / Bezhlavý Režim

Forward / Backward Trim (T3 / T4)

Compensateur avant/arrière Trimmen vorwärts / rückwärts
 / Assetto avanti/indietro / Ajuste hacia delante/hacia atrás /
 Trim naar voren/achteren kantelen / Vyrovnání nakloněním
 dopředu/dozadu

1. Flip 360

Fonction 360° / Funktion 360° /
 Funzione 360° / Función 360° /
 360° - functie / Funkce 360°

2. Home Function

Fonction position d'origine /
 Funktion Home / Funzione Ritorno
 a casa / Función Home / Home-
 functie / Funkce návratu

Control Stick A

Levier de commande A /
 Steuerknüppel A / Barra di
 comando A / Palanca de control A /
 Besturingsstick A / Řídicí páčka A

Speed Setting (A)

Réglage de la vitesse /
 Geschwindigkeitseinstellung
 Impostazione della velocità /
 Configuración de velocidad
 / Snelheidsregelaar / Nas-
 tavení rychlosti

Control Stick B

Levier de
 commande B /
 Steuerknüppel
 B / Barra di
 comando B
 / Palanca de
 control B /
 Besturingsstick B
 / Řídicí páčka B

**Left / Right Spin
 Trim (T1 / T2)**

Compensateur de
 rotation gauche/
 droite / Trimmen
 linke / rechte
 Drehung / Assetto a
 vite sinistra/destra /
 Ajuste de giro izqui-
 erdo/derecho / Trim
 naar links/rechts
 draaien / Vyrovnání
 otočením doleva/
 doprava

Autopilot (B)

Pilote Automatique
 / Pilota Automatico /
 Piloto Automático /
 Automatische Pilot

On / Off
 Marche/Arrêt
 Ein/Aus
 Aan/uit
 Zap/Vyp

Left / Right Lean Trim (T5 / T6)

Compensateur oblique gauche/droite /
 Trimmen linke/rechte Neigung / Assetto
 inclinato sinistra/destra / Ajuste de
 inclinación izquierdo/derecho / Trim
 naar links/rechts kantelen / Vyrovnání
 nakloněním doleva/doprava

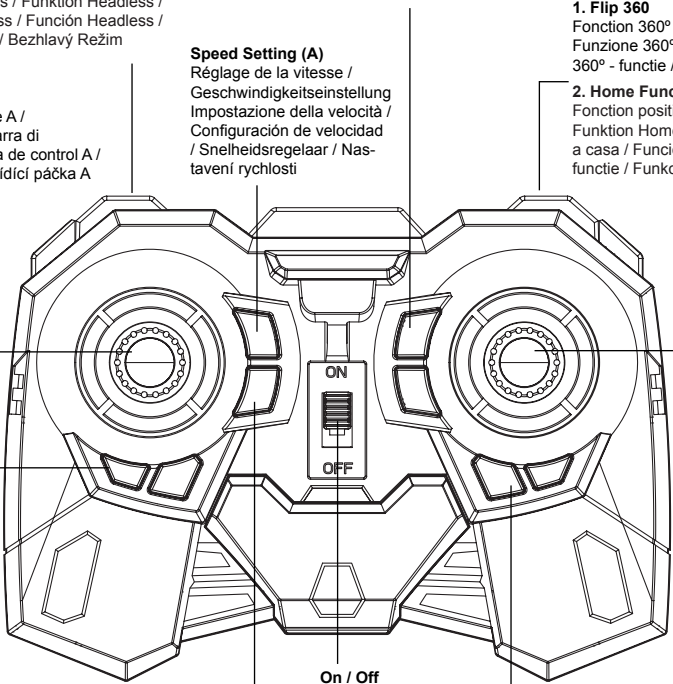

WARNING

This product is not suitable for anyone under the age of 8. Remove all packaging before giving this toy to a child. Adult supervision recommended. Colour and specification may vary. Please retain this information for future reference. Warranty covers manufacturing faults only and not damage caused by user error. For indoor and outdoor use. Only use battery charger provided. Do not over charge. Do not touch spinning rotors. Keep fingers, hair and loose clothing clear from the rotor blades when the vehicle is turned on. Risk of eye injury! Do not fly near face to avoid injuries. Do not fly in adverse weather conditions. Fly in an area appropriate for intended use, free of obstacles, animals and people, keeping a minimum distance of 10 metres away. Maximum Range 25 metres. Do not fly out of range. Do not fly close to ceilings or walls. Motors may become hot in flight - Do not touch. Operation is strictly forbidden near high voltage poles, railway tracks and roads and swimming pools. Always operate with direct visual contact.

Warning: Changes or modifications to this unit not expressly approved by the party responsible for compliance could void the user's authority to operate the equipment.

2.4 GHz Handset

- 2.4 GHz Handgerät
- 2.4 GHz Combiné
- 2.4 GHz Microtelefono
- 2.4 GHz Auriculares
- 2.4 GHz Ovládání

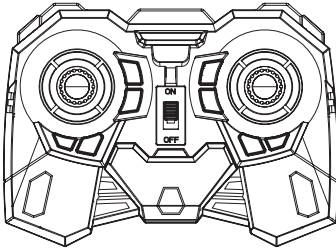

2.4 GHz Cage Fighting Drone

- Drone de combat à cage 2,4 GHz
- 2,4 GHz Käfigkampfdrohne
- Drone caccia con scocca protettiva 2,4 GHz.
- Drone con jaula de 2,4 GHz
- 2,4 GHz Dron s ochrannou klecí

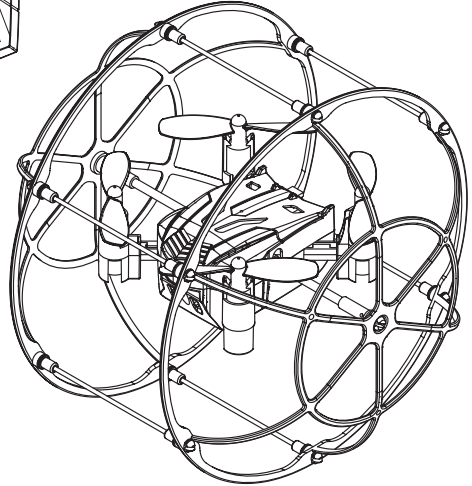

Spare Rotor Blades

- Pales de rotor de rechange
- Ersatz-Rotorblätter
- Pale rotore di ricambio
- Palas del rotor de repuesto
- Reserve-rotorbladen
- Náhradní listy rotoru

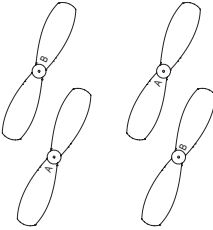

USB Charge Cable

- Câble de recharge USB
- USB-Ladekabel
- Cavo di ricarica USB
- Cable de carga USB
- USB-oplaadkabel
- Nabíjecí kabel USB

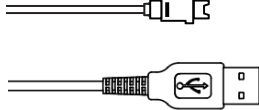

A

REPLACING ROTOR BLADES / REMPLACEMENT DES PALES DU ROTOR / ROTORBLÄTTER AUSTAUSCHEN / SOSTITUZIONE PALETTE DEL ROTORE / SUSTITUCIÓN DE LAS PALAS DEL ROTOR / ROTORBLADEN VERVANGEN / VYMĚNA LOPATEK ROTORU

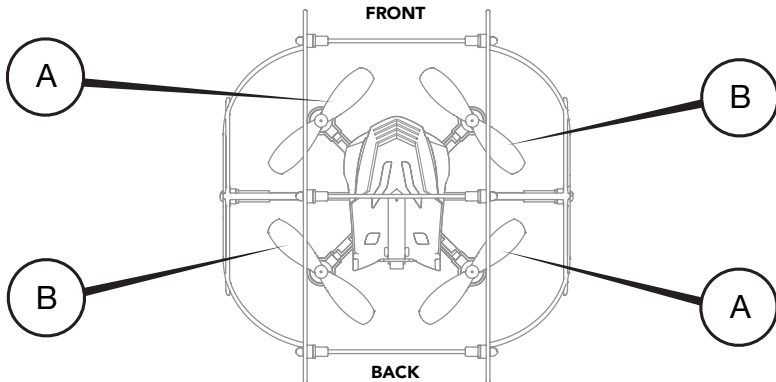

IMPORTANT: DRONE MAY NOT PERFORM CORRECTLY IF THE SPARE ROTOR BLADES ARE NOT INSTALLED CORRECTLY. **IMPORTANT :** LE DRONE NE PEUT PAS FONCTIONNER CORRECTEMENT SI LES PALES DE ROTOR NE SONT PAS INSTALLÉES CORRECTEMENT. **WICHTIG:** DER DROHNE RACER ARBEITET MÖGLICHERWEISE NICHT RICHTIG; WENN DIE ERSATZ-ROTORBLÄTTER NICHT ORDNUNGSGEMÄSS INSTALLIERT SIND. **IMPORTANTE:** DRONE POTREBBE NON FUNZIONARE CORRETTAMENTE SE LE PALE DEL ROTORE DI RICAMBIO NON SONO INSTALLATE CORRETTAMENTE. **IMPORTANTE:** DRONE PUEDE NO FUNCIONAR CORRECTAMENTE SI LAS PALAS DEL ROTOR DE REPUESTO NO ESTÁN INSTALADAS CORRECTAMENTE. **BELANGRIJK:** ALS DE RESERVE-ROTORBLADEN NIET GOED WORDEN GEMONTEERD, KAN HET ZIJN DAT DE DRONE NIET GOED WERKT. **DŮLEŽITÉ:** NESPRÁVNÁ MONTÁŽ NÁHRADNÍCH LISTŮ ROTORU MŮŽE MÍT ZA NÁSLEDEK NESPRÁVNÉ FUNKOVÁNÍ DRONU.

B BATTERY INSTALLATION / INSTALLATION DES PILES / EINLEGEN DER BATTERIE / INSTALLAZIONE DELLA BATTERIA / INSTALACIÓN DE LAS PILAS / DE BATTERIJ INSTALLEREN / INSTALACE BATERIÍ

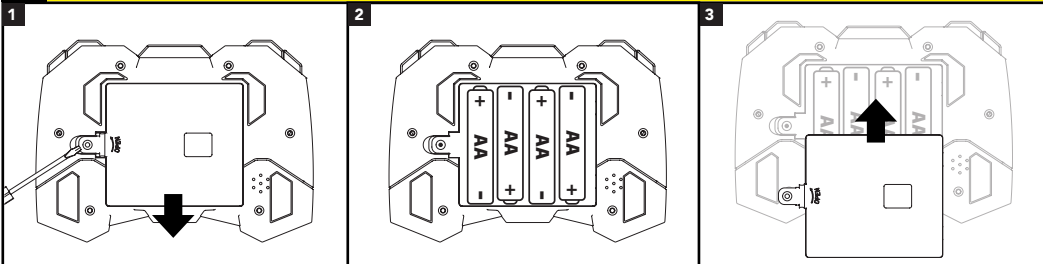

C CHARGING FROM USB / CHARGE PAR CÂBLE USB / LADEVORGANG ÜBER USB / RICARICA TRAMITE PORTA USB / CARGA POR USB / OPLADEN VIA USB / NABÍJEŇÍ POMOCÍ KABELU USB

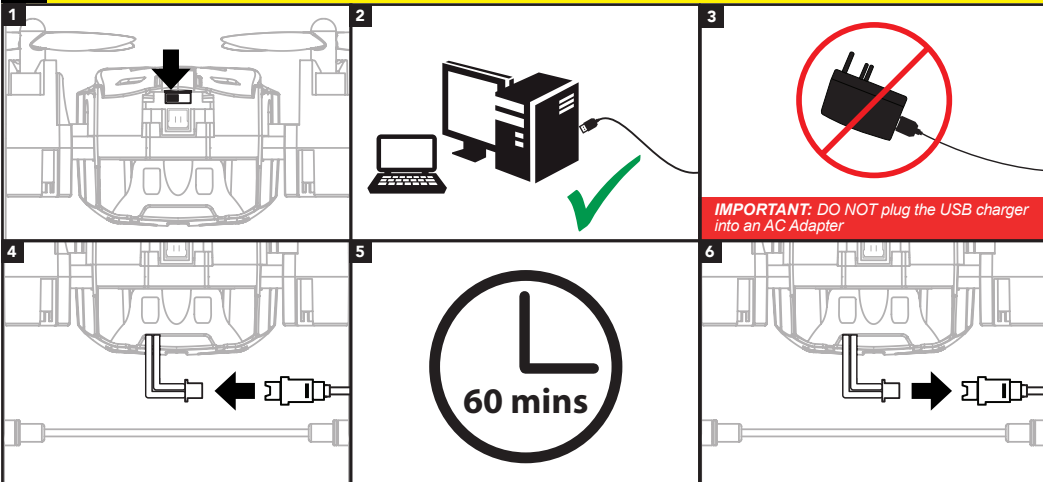

D SYNCHRONISING / SYNCHRONISATION / SYNCHRONISIEREN / SINCRONIZZARE / SINCRONIZAR / SYNCHRONISEREN / SYNCHRONIZACE

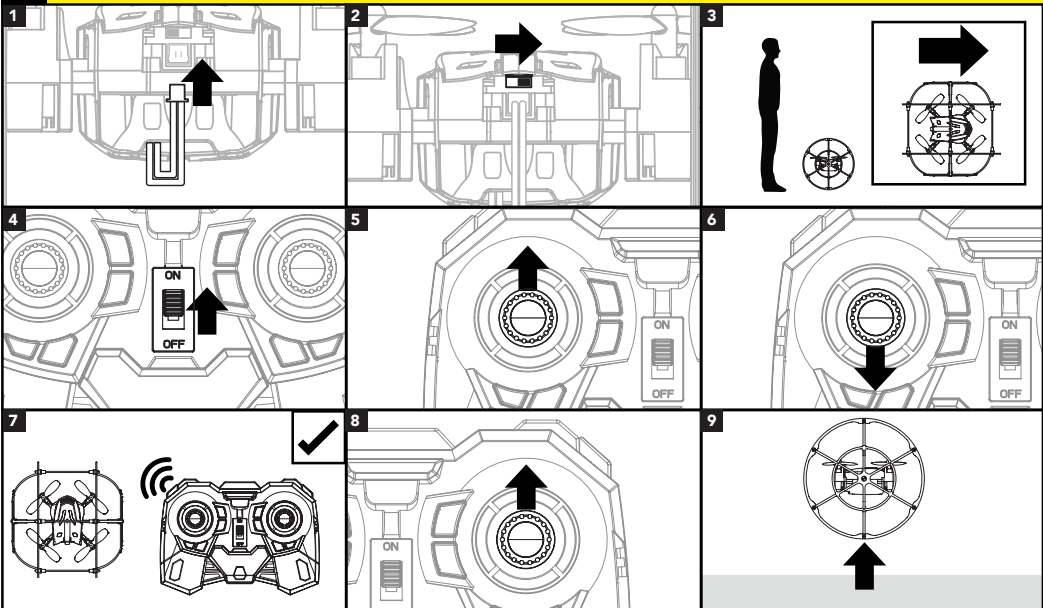

E FLYING / VOL / FLIEGEN / VOLO / VOLAR / VLIEGEN / LÉTÁNÍ

TAKE OFF AND LAND / DÉCOLLAGE ET ATERRISSAGE / ABHEBEN UND LANDE / DECOLLO E ATERRAGGIO / DESPEGAR Y ATERIZAR OPSTIJEN EN LANDE / VZLET A PŘÍSTÁVÁNÍ

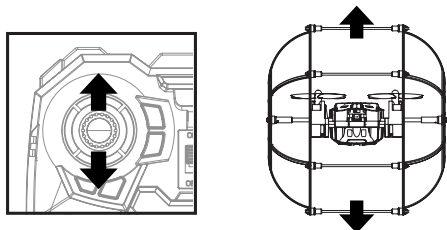

TURN LEFT AND RIGHT / TOURNER À GAUCHE ET À DROITE / LINKS UND RECHTS ABBIEGEN / ROTAZIONE A SINISTRA E A DESTRA / GIRAR A IZQUIERDA Y DERECHA / NAAR LINKS EN NAAR RECHTS OTÁČENÍ VLEVO A VPRAVO DRAAIEN

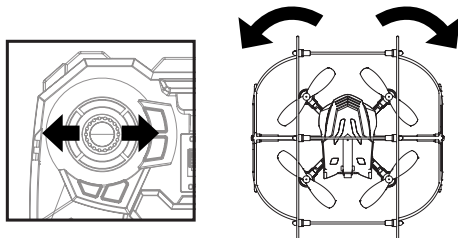

FLY FORWARDS AND BACK / VOL EN AVANT ET EN ARRIÈRE / VORWÄRTS UND RÜCKWÄRTS FLIEGEN / VOLO AVANTI E INDIETRO / VOLAR HACIA DELANTE Y HACIA ATRÁS / VOORUIT EN ACHTERUIT VLIEGEN / LET VPŘED A VZAD

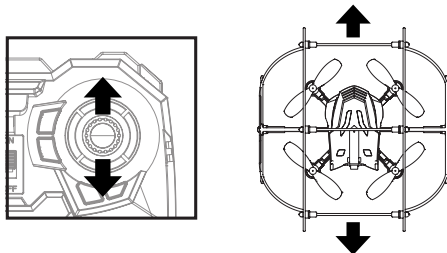

BANK LEFT AND RIGHT / VIRAGE À GAUCHE ET À DROITE / SCHRÄGLAGE LINKS UND RECHTS / INCLINAZIONE A SINISTRA E A DESTRA / INCLINAR A IZQUIERDA Y DERECHA / NAAR LINKS EN NAAR RECHTS KANTELEN / BOČNÍ OTÁČENÍ VLEVO A VPRAVO

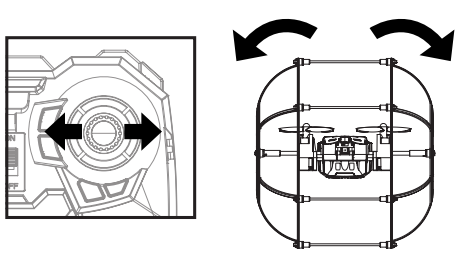

F DRIVING / AU VOLENT / FAHREN / CONDUCCIÓN / RIJDEN / ŘÍZENÍ

1 DRIVING FORWARD / PILOTAGE EN AVANT / VORWÄRTS FAHREN / MARCIA AVANTI / CONDUCIR HACIA ADELANTE VOORUIT RIJDEN / ŘÍZENÍ VPŘED

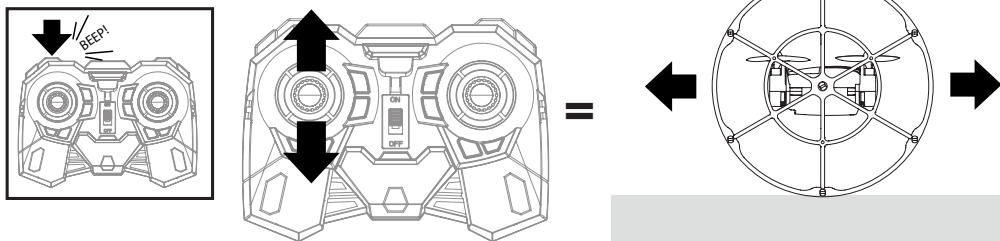

2 TURNING LEFT / TOURNER À GAUCHE / LINKSDREHUNG / SVOLTA A SINISTRA / GIRAR A LA IZQUIERDA / NAAR LINKS DRAAIEN / OTÁČENÍ VLEVO

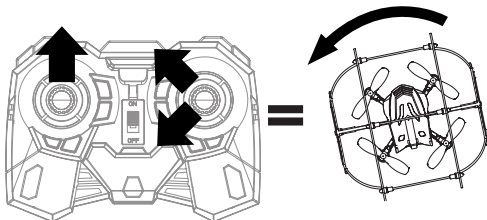

3 TURNING RIGHT / TOURNER À DROITE / RECHTSDREHUNG / SVOLTA A DESTRA / GIRAR A LA DERECHA / NAAR RECHTS DRAAIEN / OTÁČENÍ VPRAVO

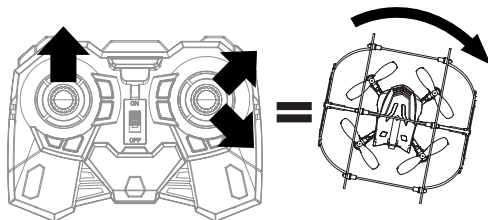

G TRIM CONTROL / COMMANDE DE LA COMPENSATION / TRIMMSTEUERUNG / CONTROLLO DELL'ASSETTO DI VOLO / CONTROL DE AJUSTE DE VUELO / TRIMBUSTURING / OVLÁDÁNÍ ROVNOVÁHY

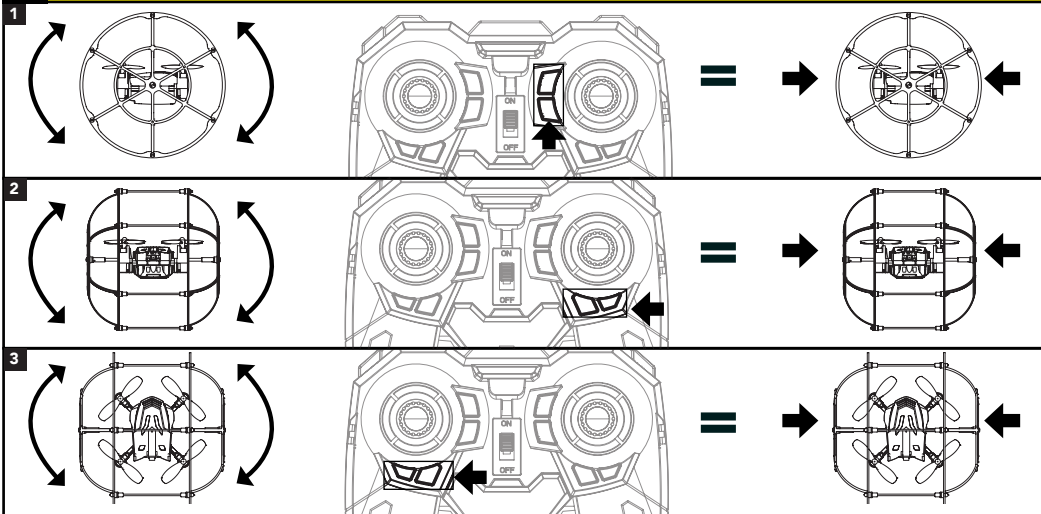

H HEADLESS FUNCTION / FONCTION HEADLESS / FUNKTION HEADLESS / FUNZIONE HEADLESS / FUNCIÓN HEADLESS / HEADLESS-FUNCTIE / BEZHLYVÝ REŽIM

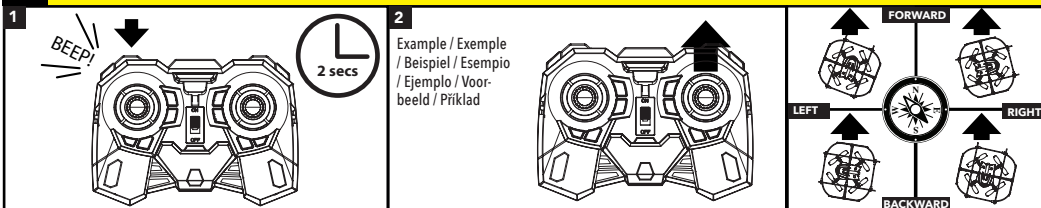

I FLIP 360 / BASCULEMENT 360 / 360°-UMDREHUNG / RIVOLUZIONE 360 / GIRO DE 360 / OBRAT O 360 STUPŇŮ

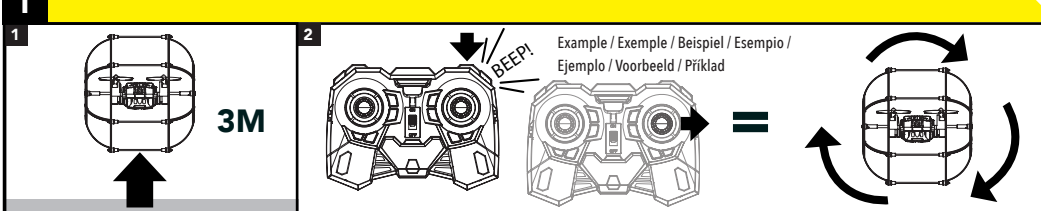

J SPEED SETTING / RÉGLAGE DE LA VITESSE / GESCHWINDIGKEITSEINSTELLUNG / IMPOSTAZIONE DELLA VELOCITÀ / CONFIGURACIÓN DE VELOCIDAD / SNELHEIDSGELAAAR / NASTAVENÍ RYCHLOSTI

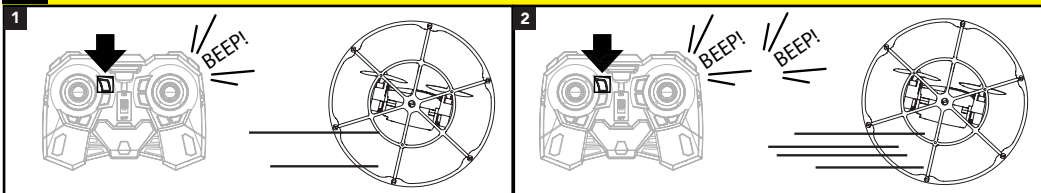

K AUTOPILOT / PILOTE AUTOMATIQUE / PILOTA AUTOMATICO / PILOTO AUTOMÁTICO / AUTOMATISCHE PILOOT

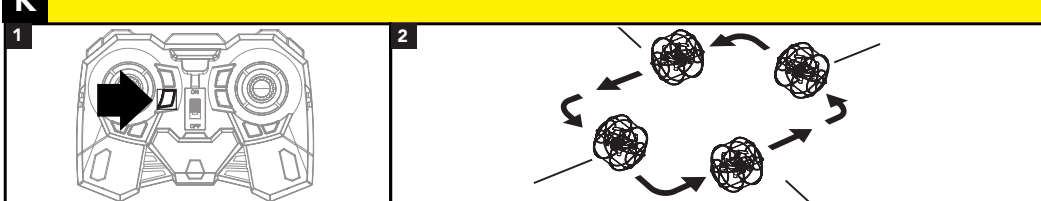

L SEND HOME FUNCTION / FONCTION POSITION D'ORIGINE / FUNKTION HOME / FUNZIONE RITORNO A CASA / FUNCIÓN HOME / HOME-FUNCTIE / FUNKCE NÁVRTU

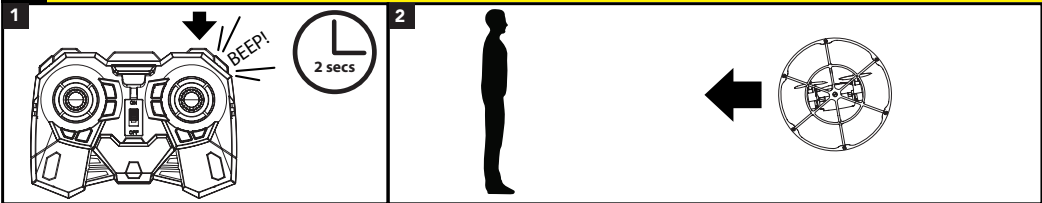

M STABILITY RESET / RÉTABLISSMENT DE LA STABILITÉ / WIEDERHERSTELLEN DER STABILITÄT / RIPRISTINO STABILITÀ / RESTABLECIMIENTO DE ESTABILIDAD / STABILITEIT RESETTEN / OPRAVA STABILITY

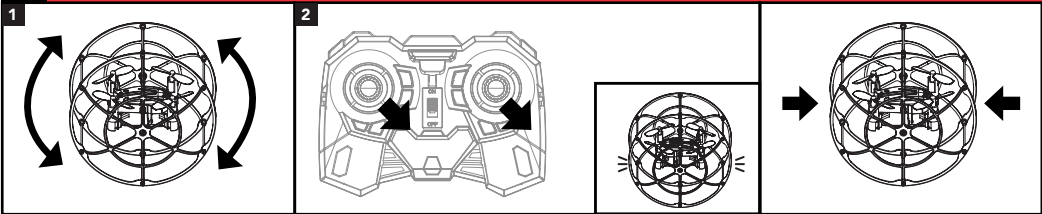

ENGLISH



A. REPLACING ROTOR BLADES

In the event that a rotor blade requires installation, ensure the drone is switched off. Remove the rotor blade by gently pulling off and replace with the new rotor blade. Drone may not perform correctly if the spare rotor blades are not installed correctly. Refer to page 3 for correct position.

B. BATTERY INSTALLATION

1. Remove the screw from the battery cover at the back of the handset. **2.** Place 4x AA batteries in the battery compartment, as per the polarity shown inside. **3.** Replace the battery cover and tighten the screw. Batteries to be replaced by an adult. New non-rechargeable alkaline batteries are recommended for optimum use and maximum performance. Drone LED lights will flash when low battery.

C. CHARGING FROM USB

The drone is supplied with an initial charge allowing you to start using straight away. To prevent overcharging the battery please ensure the battery is fully discharged before recharging. **1.** Ensure the drone is switched off. **2.** Plug the USB into a computer/USB port. **3. DO NOT plug the USB charger into an AC Adapter.** **4.** Insert the drone battery connector, located on the back of the drone, into the USB charger connector. Be careful not to force the connectors as it may cause damage. The RED LED on the USB will turn on, indicating that the drone is charging. **5.** The drone is charged after approximately 60 minutes. The RED LED on the USB will go out, indicating that the drone battery is fully charged. **6.** Remove the USB cable pin connector from the drone battery port once the charging is complete. **DO NOT OVERCHARGE.** Flight time 5 minutes.

D. SYNCHRONISE - IMPORTANT!

1. Insert the drone battery connector in to the drone power socket on the back of the drone. **2.** Switch on the drone. The RED & GREEN LED lights on the drone will flash. The drone is now ON. **3.** Place the drone on a FLAT SURFACE with the GREEN LED light towards you. If the drone is not positioned on a flat surface, this may prevent the rotor blades from spinning correctly. **4.** Turn the handset ON. The handset will beep. **5 & 6.** Push 'Control Stick A' up and then down to pair the handset with the drone. The LED lights will stop flashing. **7.** The handset and drone are now synchronised and active. **8.** Slowly push 'Control Stick A' up. **9.** Your drone will start to take off.

E. FLYING

Take Off and Land: Slowly push the 'Control Stick A' up to control take off and increase the height. Slowly push down to reduce height and land. 'Control Stick A' is extremely sensitive so please move gently. Move down 'Control Stick A' to bring the drone to a landing.

Turn Left and Right: Whilst holding the drone in a controlled hover, push 'Control Stick A' right to turn clockwise and left to turn anti-clockwise.

Please ensure that you maintain the hover with 'Control Stick A'.

Fly Forward and Back:

Whilst holding the drone in a controlled hover, push the 'Control Stick B' slowly forward to fly forwards and back to fly backwards. Whilst flying forwards/backwards continue to control 'Control Stick A' to adjust left/right turn and maintain height.

Sideways Left and Right: Whilst holding the drone in a controlled hover, push 'Control Stick B' slowly to the right to fly the drone sideways to the right, or to the left to fly the drone sideways to the left. Ensure there is a minimum of 3 metres space surrounding the drone.

F. DRIVING

1. Press the Drive/Fly mode button to activate drive mode. **2.** Driving forward - Slowly push 'Control Stick A' up. **3.** Turning left - When the Drone Racer is driving forward move 'Control Stick B' to the left position. **4.** Turning right - When the Drone Racer is driving forward move 'Control Stick B' to the right position.

G. TRIM CONTROL

1. If the drone leans undesirably either forwards or backwards (T3/T4). Push the trim button the opposite direction to the undesired movement. For example, if the drone is leaning forwards while hovering, push the backward trim (T4) button to correct.

2. If the drone leans undesirably either left or right (T5/T6). Push the trim button the opposite direction to the undesired movement. For example, if the drone is leaning left while hovering, push the right lean trim button (T6) to correct.

3. If the drone spins undesirably clockwise/anti-clockwise (T1/T2). Push the trim button the opposite direction to the undesired movement. For example, if the drone is spinning right while hovering, push the T1 button (left spin trim) to correct.

H. HEADLESS FUNCTION

The Headless Mode feature allows the user to operate the drone without worrying about the orientation of the drone. This feature is great for beginners as it reduces the steepness of learning curve. **1.** Place the drone on a FLAT SURFACE with the GREEN LED light towards you. **2.** Press and hold the Headless Mode button. The drone will beep intermittently when in headless mode.

I. STUNT 360

1. Fly the drone in a controlled hover at a minimum of 3 metres from the ground. Ensure there is enough clear space with no objects nearby. **2.** Press the 'Stunt 360' button (top right shoulder) and move the control stick in the direction you want to flip 360° (forward/backward) and the drone will flip in that direction. Repeat steps 1 - 2 to perform another flip.

J. SPEED SETTING

Press the speed button to adjust the speed level of your drone. **1.** Press once for normal speed (1 'Beep') **2.** Press again for expert speed (2 'Beeps').

K. AUTOPILOT

Autopilot mode should only be used outside. Press the autopilot button and your drone will take control of itself, circling in a anti-clockwise direction. Move the directional controls to take back control.

L. HOME FUNCTION

During flight, press and hold the home function button and the drone will autonomously return from a far away distance. Push 'Control Stick B' forward when the drone is within close proximity.

M. STABILITY RESET

Ensure the drone is switched on. If the product becomes too unstable, push 'Control Stick A' and 'Control Stick B' to the bottom right position and hold for a few seconds. The LED lights on the drone will flash. Your drone is now reset and stable.

TROUBLESHOOTING

Drone blades will NOT turn - Turn drone ON / Ensure drone is fully charged / Check batteries in the handset / Turn drone and handset OFF and ON again, and re-synchronise. **Drone stops during flight** - Ensure drone is flown within the 25m range / Replace batteries in the handset / Charge drone. **Drone is NOT charging** - Ensure USB charging cable is correctly connected to the battery connector. **Drone moving in an undesired direction** - Use the trimming buttons on the handset to precision trim (see page 6 for reference). **Drone LED lights are flashing, but no beep sound, during use** - Battery is low. Ensure drone is fully charged. Visit our website for any further troubleshooting questions.

Warning!

The manufacturer is not responsible for any radio or television interference which may be caused by unauthorised modifications to the equipment. Modifications of this nature may invalidate the users consumer rights.

Declaration of Conformity: Declaration of Conformity accordance with guidelines 2014/53/EU RED. Hereby, Bladez Toyz, declares that this item is in compliance with the essential requirements and other relevant provisions of Directive 2014/53/EU (RED). The original declaration of conformity can be viewed on the internet at: www.bladeztoyz.com/doc.

Battery Safety Information:

Different types of batteries or new and used batteries are not to be mixed. Non rechargeable batteries are not to be recharged. Rechargeable batteries are to be removed from the toy before being recharged. Rechargeable batteries are only to be recharged under adult supervision. Exhausted batteries are to be removed from the toy. Supply terminals are not to be short circuited. Batteries to be replaced by an adult. Batteries are to be inserted with the correct polarity. Alkaline batteries recommended. Do not dispose of batteries in fire as the battery may explode or leak. To prevent accidental operation please remove batteries and power packs when not in use. The charger used with the toy is to be regularly examined for damage to the cord, plug, enclosure and other parts, and in the event of such damage, they must not be used until the damage has been repaired. The wheelite bin symbol indicates that you should not dispose of this product and batteries in house hold waste. Please recycle where facilities exist. Check with your local authority for retailer for recycling advice.

FRANÇAIS

F

A. REMPLACEMENT DES PALES DU ROTOR

Au cas où une pale de rotor nécessite une installation, assurez-vous que le drone soit hors tension. Enlevez la pale du rotor en la tirant doucement et remplacez-la par une pale de rotor neuve. Le drone peut ne pas fonctionner correctement si les pales du rotor de rechange ne sont pas correctement installées. Reportez-vous à la page 3 pour la position correcte.

B. INSTALLATION DES PILES

1. Retirez la vis du couvercle de la batterie. 2. Mettez 4 piles AA dans le compartiment à piles, en respectant la polarité indiquée à l'intérieur. 3. Refermez le couvercle des piles et serrez la vis. Les piles doivent être remplacées par un adulte. Des piles alcalines non rechargeables neuves sont recommandées pour une utilisation

optimale et des performances maximales. Les voyants LED du drone clignotent lorsque les piles sont déchargées.

C. RECHARGE DEPUIS UN USB

Le Drone est fourni avec une charge initiale qui vous permet de commencer à l'utiliser immédiatement. Afin d'éviter toute surcharge de la batterie, assurez-vous que la batterie soit complètement déchargée avant de la recharger. 1. Assurez-vous que le Drone soit sur arrêté. 2. Branchez la prise USB à un ordinateur / port USB. 3. **NE PAS brancher le chargeur USB dans un adaptateur secteur.** 4. Insérez le connecteur de batterie du drone, situé à l'arrière du drone, dans le connecteur du chargeur USB. Veillez à ne pas forcer les connecteurs, car cela pourrait les endommager. La LED ROUGE de l'USB s'allume, indiquant que le drone est en cours de recharge. 5. Le Drone est chargé au bout d'environ 60 minutes. La LED ROUGE de la prise USB s'éteint, ce qui indique que le Drone est complètement rechargé. 6. Retirez le connecteur à broches du câble USB du port batterie du Drone une fois la recharge terminée. **NE PAS SURCHARGER.** Le temps de pilotage et de vol peut varier. Durée de vol de 5 minutes.

D. SYNCHRONISATION

1. Insérez le connecteur de batterie du drone dans la prise d'alimentation du drone située à l'arrière du drone. 2. Mettez le Drone en marche. Les voyants vert et rouge du Drone clignotent. Le drone est maintenant en marche. 3. Placez le drone sur une SURFACE PLANE avec la LED Vert vers vous. Si le Drone n'est pas positionné sur une surface plane, cela peut empêcher les pales du Drone de tourner correctement. 4. Mettez le combiné sur marche. Le combiné émet un bip. 5 & 6. Ousez lentement le 'Lévier de Commande A' vers le haut puis vers le bas pour coupler le combiné avec le Drone. 7. Le combiné et le Drone sont maintenant synchronisés et actifs. 8. Poussez lentement la « Manette de Commande A » vers le haut 9. Votre Drone commence à décoller.

E. VOL

Décollage et atterrissage: Poussez lentement le 'Lévier de Commande A' pour contrôler le décollage et augmenter la hauteur. Poussez le lentement vers le bas pour réduire la hauteur et atterrir. Le 'Lévier de Commande A' est extrêmement sensible, donc veuillez l'actionner en douceur. Descendez le 'Lévier de Commande A' pour amener le drone à l'atterrissage.

Tourner à gauche et à droite: Tout en maintenant le drone en vol stationnaire contrôlé, poussez le 'Lévier de Commande A' vers la droite pour tourner dans le sens horaire et vers la gauche pour tourner dans le antihoraire. Assurez-vous de maintenir le vol stationnaire avec le 'Lévier de Commande A'.

Vol en avant et en arrière: Tout en maintenant le drone en vol stationnaire contrôlé, poussez lentement le 'Lévier de Commande B' vers l'avant pour voler vers l'avant et vers l'arrière pour voler en arrière. Tout en volant vers l'avant / vers l'arrière, continuez de contrôler le 'Lévier de Commande A' pour ajuster le virage gauche / droite et maintenir la hauteur.

De côté gauche et droit: Tout en maintenant le drone en vol stationnaire contrôlé, poussez lentement le 'Lévier de Commande B' vers la droite pour piloter le drone de côté vers la droite ou vers la gauche pour le faire voler de côté vers la gauche. Assurez-vous qu'il y ait un espace d'au moins 3 mètres autour du drone.

F. PILOTAGE

1. Appuyez sur le bouton de mode Drive/Fly et relâchez-le pour activer le mode pilotage. 2. Pilotage en avant - Poussez lentement le 'Lévier de Commande A' vers le haut. 3. Tourner à gauche - Lorsque le Drone avance, déplacez le 'Lévier de Commande B' vers la position de gauche. 4. Tourner à droite - Lorsque le Drone avance, déplacez le 'Lévier de Commande B' vers la position de droite.

G. COMMANDE DE LA COMPENSATION

1. **Si le quadcopter part en oblique de façon involontaire en avant ou en arrière (T3/T4).** Poussez le bouton de compensation dans le sens opposé au mouvement non souhaité. Par exemple, si le drone part en oblique vers l'avant en vol stationnaire, appuyez sur le bouton T4 (compensateur arrière) pour le corriger.

2. **Si le quadcopter part en oblique de façon involontaire à gauche ou à droite (T5/T6).** Poussez le bouton de compensation dans le sens opposé au mouvement non souhaité.

Par exemple, si le drone part en oblique vers la gauche en vol stationnaire, appuyez sur le bouton T6 (compensateur oblique droit) pour le corriger.

3. Si le quadcopter tourne de façon non souhaitée dans le sens horaire / antihoraire (T1/T2). Poussez le bouton de compensation dans le sens opposé au mouvement non souhaité. Par exemple, si le drone tourne vers la droite en vol stationnaire, appuyez sur le bouton T1 (compensateur de rotation gauche) pour le corriger.

H. FONCTION HEADLESS

La fonction Headless permet à l'utilisateur de faire fonctionner le drone sans se soucier de l'orientation du drone. Cette fonctionnalité est idéale pour les débutants, car elle réduit la difficulté de la courbe d'apprentissage. **1.** Placez le drone sur une SURFACE PLANE avec la LED Vert vers vous. **2.** Appuyez sur le bouton Headless Mode et maintenez-le enfoncé. Le drone émet un bip par intermittence lorsqu'il est en mode headless.

I. CASCADE 360

1. Faites voler le drone en vol stationnaire contrôlé à au moins 3 mètres du sol. Assurez-vous qu'il y ait assez d'espace libre sans objets à proximité. **2.** Appuyez sur le bouton 'cascade 360' (bord en haut à droite) et déplacez le levier de commande dans la direction où vous souhaitez basculer à 360° (avant/arrière), et le drone tournera dans cette direction. Répétez les étapes 1 à 2 pour effectuer un autre basculement.

J. RÉGLAGE DE LA VITESSE

Appuyez sur le bouton de vitesse pour régler le niveau de vitesse de votre drone (reportez-vous à la page 2 & 6). **1.** Appuyez une fois pour la vitesse débutant (1 'bip') **2.** Appuyez de nouveau pour la vitesse expert (2 'bips').

K. PILOTE AUTOMATIQUE

Le mode pilote automatique ne doit être utilisé qu'en extérieur. Appuyez et relâchez le bouton du pilote automatique pour que votre drone prenne le contrôle de lui-même en tournant dans le sens inverse des aiguilles d'une montre. Déplacez les commandes directionnelles pour reprendre le contrôle.

L. FONCTION HOME

Pendant le vol, Appuyez le bouton de fonction de position d'origine et maintenez-le enfoncé, et le drone reviendra de lui-même d'une distance éloignée.

M. RÉTABLISSEMENT DE LA STABILITÉ

Assurez-vous que le drone soit sous tension. Si le produit devient trop instable, poussez la Manette de Commande A et la Manette de Commande B en bas à droite et maintenez-les pendant quelques secondes.

DÉPANNAGE

Les pales du drone ne tournent pas - Mettez le drone sur marche / Assurez-vous que le drone soit complètement chargé / Vérifiez les piles du combiné / Mettez le drone et le combiné sur arrêt puis de nouveau sur marche, et resynchronisez-les. **Le drone s'arrête pendant le vol** - Assurez-vous que le drone vole dans une portée de 25 m / Remplacez les piles du combiné / Rechargez le drone. **Le drone ne se recharge PAS** - Assurez-vous que le câble de recharge USB soit correctement connecté au connecteur de la batterie. **Le drone se déplace dans une direction non souhaitée** - Utilisez les boutons de compensation du combiné pour obtenir une compensation précise (voir page 4 pour référence). **Les voyants LED du drone clignotent pendant l'utilisation** - Les piles sont faibles. Assurez-vous que le drone soit complètement chargé. **Le drone est erratique et ne fonctionne pas correctement** - Il se peut que les pales du rotor soient mal installées. Assurez-vous que les pales du rotor soient correctement installées. (voir page 3 pour référence). Visitez notre site Web pour toute autre question relative au dépannage.

ATTENTION

Ce produit ne convient pas aux moins de 8 ans. Retirer tout l'emballage avant de donner ce jouet à un enfant. La surveillance d'un adulte est recommandé. Veuillez conserver l'emballage pour référence future. La garantie couvre les défauts de fabrication seulement. Elle ne couvre pas les dommages dus à une erreur de l'utilisateur. Destiné à un usage intérieur et extérieur. N'utiliser que le chargeur de batterie fourni. Ne pas charger de façon excessive.

Ne pas toucher les rotors en rotation. Ne pas approcher les doigts, la cheville et les vêtements près du moteur ou des roues lorsque l'appareil est sur « ON ». Risque de blessure des yeux ! Pour éviter les blessures, ne pas voler à proximité du visage. Ne pas voler dans des conditions météorologiques défavorables. Voler dans une zone adaptée à l'utilisation prévue, sans obstacles, animaux et personnes, en le tenant à une distance minimale de 10 mètres. Portée maximale 25. Ne pas voler hors de portée. Ne pas voler à proximité des plafonds ou des murs. Les moteurs peuvent s'échauffer en vol - Ne pas toucher. L'utilisation est strictement interdite près des pylônes de haute tension, des voies ferrées, des routes et des piscines. Toujours utiliser avec un contact visuel direct. Le chargeur utilisé avec le jouet doit être examiné régulièrement afin de détecter d'éventuels dommages au cordon, à la fiche, au boîtier ainsi qu'aux autres pièces. En cas de problème, l'utilisation doit être interrompue tant que le dommage n'est pas réparé.

Conformément à la directive

2014/53/UE RED Par la présente, Bladez Toz Ltd déclare que cette pièce est conforme aux exigences essentielles et autres dispositions de la directive 2014/53/UE. La déclaration de conformité d'origine peut être consultée sous le lien Internet suivant: <http://www.bladeztozoy.co.uk/doc>.

Le fabricant n'est pas responsable des perturbations radio ou TV dues à des modifications non autorisées de cet équipement. De telles modifications peuvent annuler le droit d'utilisation de l'utilisateur.

Consignes de sécurité relatives aux piles: Ne pas mélanger différents types de piles ou bien des piles neuves et usagées. Ne pas recharger les piles non rechargeables. Retirer les Piles rechargeables du jouet avant les rechargées. Les piles rechargeables doivent être rechargées uniquement en présence d'un adulte. Retirer les piles usagées du jouet. Ne pas court-circuiter les bornes d'alimentation. Les piles doivent être remplacées par un adulte. Les piles ou accumulateurs doivent être mis en place en respectant la polarité. Pour obtenir de bons résultats, n'utiliser que des piles ALCALINES NEUVES! Ne pas jeter les piles au feu, car elles pourraient exploser ou fuir. Afin d'éviter toute mise en marche inopinée, il est nécessaire de retirer les piles et les accus du jouet lorsque celui-ci n'est pas utilisé. Le symbole représentant un poubelle barrée signifie que le produit et les piles ne doivent pas être jetés avec les ordures ménagères car ils contiennent des éléments pouvant avoir des effets néfastes sur la santé et l'environnement. Merci d'utiliser les points de collecte prévus à cet effet. Si vous avez des questions à ce sujet, vous pouvez vous adresser à l'organisme responsable de la collecte des déchets ou à votre vendeur spécialisé.

DEUTSCH



A. ROTORBLÄTTER AUSTAUSCHEN

Achten Sie bei der Installation eines Rotorblatts darauf, dass die Drohne ausgeschaltet ist. Entfernen Sie das Rotorblatt, indem Sie es vorsichtig abziehen und durch das neue Rotorblatt ersetzen. Die Drohne funktioniert möglicherweise nicht richtig, wenn die Ersatzrotorblätter nicht ordnungsgemäß installiert sind. Für die richtige Position siehe Seite 3.

B. EINLEGEN DER BATTERIE

1. Entfernen Sie die Schraube vom Batteriedeckel. **2.** Setzen Sie 4 x 1,5V AA nicht wiederaufladbare Batterien in das Batteriefach ein, achten Sie dabei auf die im Inneren angegebene Polarität. **3.** Setzen Sie die Batterieabdeckung wieder ein und ziehen Sie die Schraube fest. Die Batterien müssen von einem Erwachsenen ersetzt werden. Für eine optimale Nutzung und maximale Leistung werden neue, nicht wiederaufladbare Alkaline-Batterien empfohlen. Die LED-Leuchten der Drohne blinken, wenn der Akku schwach ist.

C. LADEN ÜBER DEN USB

Der Drone ist anfangs geladen, damit Sie sofort loslegen können. Um ein Überladen der Batterie zu verhindern, stellen Sie bitte sicher, dass der Akku vor dem Aufladen vollständig entladen ist. **1.** Stellen Sie sicher, dass der Drone ausgeschaltet ist. **2.** Stecken Sie den USB-Stecker in einen Computer-/USB-Anschluss. **3. Schließen Sie das USB-Ladegerät NICHT an einem Wechselstromadapter an.**

4. Den Drohnenbatterieanschluss auf der Rückseite der Drohne in den USB-Ladeanschluss einstecken. Achten Sie darauf, den Stecker nicht mit Gewalt einzustecken, da dies zu Schäden führen kann. Die ROTE LED am USB-Stecker schaltet sich ein und zeigt an, dass die Drohne aufgeladen wird. 5. Der Drone ist nach zirka 60 Minuten aufgeladen. Die ROTE LED am USB-Stecker erlischt und zeigt dadurch an, dass der Akku des Drone vollständig aufgeladen ist. 6. Entfernen Sie den USB-Pinstecker vom Akkuanschluss des Drone Racer, sobald der Ladevorgang abgeschlossen ist. NICHT ÜBERLADEN. Flugzeit 5 Minuten.

D. SYNCHRONISIEREN

1. Stecken Sie den Batteriestecker der Drohne in den Stromanschluss auf der Rückseite der Drohne. 2. Schalten Sie den Drone ein. Das grüne und rote Licht am Drone blinkt. Die Drohne ist jetzt eingeschaltet. 3. Stellen Sie die Drohne auf eine EBENE FLÄCHE, das grün LED-Licht zeigt in Ihre Richtung. Wird der Drone nicht auf einer ebenen Fläche positioniert, kann dies dazu führen, dass die Rotorblätter des Drone sich nicht richtig drehen. 4. Schalten Sie das Handgerät ein. Das Handgerät gibt eine Piepton von sich. 5 & 6. Drücken Sie den ‚Steuerknüppel A‘ langsam nach oben und wieder nach unten, um das Handgerät mit dem Drone zu verbinden. 7. Handgerät und Drone sind jetzt synchronisiert und aktiv. 8. Schieben Sie ‚Steuerknüppel A‘ langsam nach oben, dann beginnen die Rotorblätter sich zu drehen. 9. Ihr Drone beginnt mit dem Abheben.

E. FLIEGEN

Abheben und landen: Den ‚Steuerknüppel A‘ langsam nach oben schieben, um das Abheben zu steuern und die Höhe zu steigern. Langsam nach unten drücken, um die Höhe zu verringern und zu landen. ‚Steuerknüppel A‘ ist sehr empfindlich, daher bitte vorsichtig bewegen. Zum Landen der Drohne ‚Steuerknüppel A‘ nach unten bewegen.

Links und rechts abbiegen: Während die Drohne in einem kontrollierten Schwebeflug gehalten wird, ‚Steuerknüppel A‘ nach rechts drücken, um sich im Uhrzeigersinn zu drehen und nach links drücken, um sich gegen den Uhrzeigersinn zu drehen. Bitte stellen Sie sicher, dass der Schwebeflug mit ‚Steuerknüppel A‘ beibehalten wird.

Vorwärts und rückwärts fliegen. Während die Drohne in einem kontrollierten Schwebeflug gehalten wird, ‚Steuerknüppel B‘ langsam nach vorn drücken, um vorwärts zu fliegen, und nach hinten drücken, um rückwärts zu fliegen. Steuern Sie beim Vorwärts-/Rückwärtsfliegen weiterhin ‚Steuerknüppel A‘, um die Rechts-/Links-drehung anzupassen und die Höhe zu halten.

Nach links und rechts ziehen: Während die Drohne in einem kontrollierten Schwebeflug gehalten wird, ‚Steuerknüppel B‘ langsam nach rechts drücken, um die Drohne seitlich nach rechts zu steuern, oder nach links drücken, um die Drohne seitlich nach links zu steuern. Achten Sie darauf, dass um die Drohne mindestens 3 Meter Platz verfügbar ist.

F. ANTRIEB

1. Die Taste Fahr-/Flugmodus drücken und loslassen, um den Fahrmodus zu aktivieren. 2. Vorwärts fahren - Schieben Sie ‚Steuerknüppel B‘ langsam nach oben. 3. Linksdrehung - Wenn der Drone sich nach vorn bewegt, ‚Steuerknüppel A‘ in die linke Position schieben. 4. Rechtsdrehung - Wenn der Drone sich nach vorn bewegt, ‚Steuerknüppel B‘ in die rechte Position schieben.

G. TRIMMSTEUERUNG

1. Wenn Sie der Quadcopter unerwünscht nach vorn oder hinten neigt (T3/T4). Die Trimmaste in die entgegengesetzte Richtung der unerwünschten Bewegung drücken. Neigt sich die Drohne beispielsweise während des Schwebeflugs nach vorne, dann drücken Sie die Taste T4 (Trimmen rückwärts), um dies zu korrigieren. 2. Wenn sich der Quadcopter unerwünscht nach links oder rechts neigt (T5/T6). Die Trimmaste in die entgegengesetzte Richtung der unerwünschten Bewegung drücken. Neigt sich die Drohne beispielsweise während des Schwebeflugs nach links, dann drücken Sie die Taste T6 (Trimmen rechte Neigung), um dies zu korrigieren. 3. Wenn sich der Quadcopter unerwünscht im Uhrzeigersinn/gegen den Uhrzeigersinn dreht (T1/T2). Die Trimmaste in die entgegengesetzte Richtung der unerwünschten Bewegung drücken.

Dreht sich die Drohne beispielsweise während des Schwebeflugs nach rechts, dann drücken Sie die Taste T1 (Trimmen linke Drehung), um dies zu korrigieren.

H. FUNKTION HEADLESS

Im Modus Headless kann der Bediener die Drohne betreiben, ohne sich Gedanken über die Ausrichtung der Drohne zu machen. Diese Funktion ist ideal für Anfänger, da sie die Steilheit der Lernkurve reduziert.

1. Stellen Sie die Drohne auf eine EBENE FLÄCHE, das grün LED-Licht zeigt in Ihre Richtung. 2. Die Taste Headless-Modus drücken. Im Headless-Modus piept die Drohne in regelmäßigen Abständen.

I. STUNT 360°

1. Bringen Sie die Drohne in kontrolliertem Schwebeflug auf eine Höhe von mindestens 3 Metern über dem Boden. Stellen Sie sicher, dass genügend freier Raum vorhanden ist und sich keine Objekte in der Nähe befinden. 2. Drücken Sie die Stunt 360°-Taste (obere rechte Seite) und bewegen Sie den Steuerknüppel in die Richtung der gewünschten 360°-Umdrehung (vorwärts/rückwärts), die Drohne dreht sich daraufhin in diese Richtung. Für eine weitere Umdrehung wiederholen Sie die Schritte 1 - 2.

J. GESCHWINDIGKEITSEINSTELLUNG

Drücken Sie die Geschwindigkeitstaste, um die Geschwindigkeit Ihrer Drohne einzustellen (Siehe Seite 2 & 6). 1. Drücken Sie einmal für die Anfängergeschwindigkeit (1 ‚Piep‘) 2. Drücken Sie erneut für die Expertengeschwindigkeit (2 ‚Piep‘). Stunts und Tricks können mit beiden Geschwindigkeiten durchgeführt werden.

K. AUTOPILOT

Der Autopilot-Modus sollte nur im Freien verwendet werden. Die Taste Autopilot drücken und loslassen, die Drohne übernimmt selbst die Kontrolle und kreist gegen den Uhrzeigersinn. Bewegen Sie die Richtungskontrollen, um die Steuerung wieder zu übernehmen.

L. HOME-FUNKTION

Während des Fluges, die Funktionstaste Home drücken und halten, die Drohne kehrt selbstständig aus einer weiter entfernt liegenden Distanz zurück. Den ‚Steuerhebel B‘ nach vorne ziehen, wenn sich die Drohne in unmittelbarer Nähe befindet.

M. STABILITY RESET

Stellen Sie sicher, dass die Drohne eingeschaltet ist. Wird das Produkt zu instabil, den ‚Steuerhebel A‘ und den ‚Steuerhebel B‘ in die untere rechte Position drücken und für einige Sekunden halten.

FEHLERBEHEBUNG

Rotorblätter der Drohne drehen sich NICHT - Drohne einschalten / Sicherstellen, dass die Drohne vollständig geladen ist / Batterien im Handgerät prüfen / Drohne und Handgerät aus- und wieder einschalten und erneut synchronisieren. **Drohne hält während des Flugs an** - Sicherstellen, dass der Flug innerhalb der Reichweite von 25 m liegt / Batterien im Handgerät austauschen / Drohne aufladen. **Drohne lädt NICHT** - Sicherstellen, dass das USB-Ladekabel richtig am Akku-Stecker angeschlossen ist. **Drohne bewegt sich in eine unerwünschte Richtung** - Verwenden Sie die Trimm-Tasten am Handgerät für eine genaue Ausrichtung (siehe Seite 4). **Die LED-Leuchten der Drohne blinken während des Betriebs** - Akku ist schwach. Stellen Sie sicher, dass die Drohne vollständig geladen ist. **Drohne ist unberechenbar und funktioniert nicht richtig** - Möglicherweise sind die Rotorblätter nicht richtig montiert. Stellen Sie sicher, dass die Rotorblätter korrekt montiert sind. (siehe Seite 3 als Referenz). Für weitere Fragen zur Problembehandlung besuchen Sie bitte unsere Website.

ACHTUNG

Dieses Produkt ist nicht für Kinder unter 8 Jahren geeignet. Entfernen Sie alle Verpackungselemente, bevor Sie das Spielzeug in Kinderhände geben. Aufsicht von Erwachsenen empfohlen. Farb- und Inhaltsänderungen vorbehalten. Bitte bewahren Sie diese Informationen für spätere Rückfragen auf. Die Garantie deckt nur Herstellungsfehler ab und keine Beschädigungen aufgrund von Benutzerfehlern. Zur Verwendung im Innen- und Außenbereich. Nur das mitgelieferte Batterieladegerät verwenden. Nicht überladen. Drehende Rotoren nicht berühren. Finger, Haare und lose Kleidung nicht in die Nähe des Motors oder der Räder bringen, wenn das Gerät auf „ON“ geschaltet ist. Gefahr von Augenverletzungen! Nicht

in der Nähe von Gesichtern fliegen, um Verletzungen zu vermeiden. Nicht bei schlechten Witterungsverhältnissen fliegen. Lassen Sie das Produkt in einem für den bestimmungsgemäßen Gebrauch geeigneten Bereich fliegen, der frei von Hindernissen ist, und halten Sie einen Mindestabstand von 10 Metern zu Menschen und Tieren ein. Maximale Reichweite 25. Nicht außerhalb der Reichweite fliegen. Nicht in der Nähe von Decken oder Wänden fliegen. Die Motoren können während des Flugs heiß werden - Nicht berühren. Der Betrieb in der Nähe von Hochspannungsleitungen, Gleisanlagen, Straßen und Schwimmbädern ist streng verboten. Beim Betrieb muss immer direkter Sichtkontakt gehalten werden. Die für das Spielzeug verwendeten Ladegeräte müssen regelmäßig auf Schäden an Kabel, Stecker, Gehäuse und anderen Teilen untersucht werden. Im Falle eines Schadens darf das Ladegerät erst wieder verwendet werden, wenn der Schaden behoben ist.

Konformitätserklärung gemäß Richtlinie 2014/53/EU RED
Hiermit erklärt Bladex Toyz Ltd, dass sich dieser Artikel in Übereinstimmung mit den grundlegenden Anforderungen und den anderen relevanten Vorschriften der Richtlinie 2014/53/EU befindet. Die Original-Konformitätserklärung kann unter folgendem Internet-Link abgerufen werden: <http://www.bladextoyz.co.uk/doc>.

Achtung! Der Hersteller ist nicht verantwortlich für jedwede Radio- oder TV Störung, welche durch unautorisierte Modifikationen an dieser Ausstattung hervorgerufen wird. Solche Modifikationen können das Benutzungsrecht des Anwenders annullieren.

Sicherheitshinweise zu Batterien: Unterschiedliche Batterietypen bzw. neue und gebrauchte Batterien dürfen nicht zusammen verwendet werden. Nicht aufladbare Batterien dürfen nicht wieder aufgeladen werden. Wiederaufladbare Batterien müssen vor dem Spielzeug entfernt werden. Wiederaufladbare Batterien dürfen nur unter Aufsicht von Erwachsenen aufgeladen werden. Verbrauchtbatterien müssen aus dem Spielzeug entfernt werden. Die Anschlussklemmen dürfen nicht kurzgeschlossen werden. Batterien dürfen nur von erwachsenen eingelegt werden. Batterien in der angegebenen Polrichtung einlegen. Um das beste Ergebnis zu erzielen, empfehlen wir, nur Alkaline Batterien zu verwenden! Entsorgen Sie die Batterien nicht in Feuer, da die Batterie explodieren oder auslaufen kann. Um unvorhergesehenen Betrieb zu vermeiden, müssen die Batterien und Akkus bei Nichtverwendung aus dem Spielzeug genommen werden.

Das Mülltonnensymbol weist darauf hin, dass dieses Produkt und die enthaltenen Batterien nicht mit dem normalen Hausmüll entsorgt werden dürfen, da möglicherweise gesundheitsgefährdende und umweltschädliche Stoffe enthalten. Bitte führen Sie dieses Produkt ind die Batterie einer entsprechenden Entsorgungsstelle zu. Fragen dazu beantwortet Ihnen die für Abfallbeseitigung zuständig oder Ihr Fachhändler

ITALIANO



A. SOSTITUZIONE PALETTE DEL ROTORE

Qualora si richieda l'installazione di una palette del rotore, assicurarsi che il drone sia spento. Rimuovere la palette del rotore tirandola leggermente e riposizionare la palette del rotore sostitutiva. In caso contrario, il drone potrebbe non funzionare correttamente. Per la posizione corretta, fare riferimento alla pagina 3.

B. INSTALLAZIONE DES PILES

1. Rimuovere la vite dal coperchio della batteria. 2. Mettez 4 piles AA dans le compartiment à piles, en respectant la polarité indiquée à l'intérieur. 3. Refermez le couvercle des piles et serrez la vis. Les piles doivent être remplacées par un adulte. Des piles alcalines non rechargeables neuves sont recommandées pour une utilisation optimale et des performances maximales. Les voyants LED du drone clignotent lorsque les piles sont déchargées.

C. RICARICA DAL USB

Drone è fornito con una carica iniziale che consente di utilizzarlo immediatamente. Per evitare il sovraccarico della batteria accertare che questa sia completamente scarica prima di ricaricarla.

1. Accertare che Drone sia spento. 2. Inserire il cavo USB nel computer/nella porta USB. 3. **NON inserire il caricabatteria**

USB a un adattatore CA. 4. Inserire il connettore della batteria del drone, situato sulla parte posteriore dello stesso, nel connettore del caricatore USB. Per evitare danneggiamenti, fare attenzione a non forzare i connettori. Il LED ROSSO sul dispositivo USB si accende, indicando che il drone è in carica. 5. Drone sarà carico dopo circa 60 minuti. Il LED ROSSO sul dispositivo USB si spegne, indicante che Drone è stato caricato completamente. 6. Una volta completata la carica, rimuovere da Drone il connettore a pin del cavo USB. NON SOVRACCARICARE. Durata del volo 5 minuti.

D. SINCRONIZZARE

1. Inserire il connettore della batteria nella presa di corrente del drone, situata sul retro dello stesso. 2. Accendere il Drone. La spia verde e la spia rossa sul Drone lampeggiano. Il drone ora è acceso ON. 3. Collocare il drone su una SUPERFICIE PIANA con la spia LED verde rivolta verso di sé. 4. Accendere il ricevitore. Il ricevitore emette un segnale acustico. 5 & 6. Spingere lentamente la "Barra di comando A" verso l'alto e quindi verso il basso, per accoppiare il telefono con Drone. 7. Ora il ricevitore e Drone sono sincronizzati e attivi. 8. Spingere lentamente la " Barra comando A" verso l'alto; le pale del rotore iniziano a ruotare. 9. Drone inizia il decollo.

E. VOLO

Decollo e atterraggio: Spingere lentamente la "Barra di comando A" per controllare il decollo e aumentare l'altezza. Spingere lentamente verso il basso per ridurre l'altezza e atterrare. Poiché la "Barra di comando A" è estremamente sensibile, azionare con delicatezza. Spostare la "Barra di comando A" verso il basso per far atterrare il drone.

Rotazione a sinistra e a destra: Mantenendo il drone in volo stazionario controllato, spingere la "Barra di comando A" verso destra per ruotare in senso orario e verso sinistra per ruotare in senso antiorario. Mantenere il volo stazionario controllato con la "Barra di comando A".

Volo avanti e indietro: Mantenendo il drone in volo stazionario controllato, spingere la "Barra di comando A" lentamente avanti e indietro per volare in tali direzioni. Durante il volo avanti/indietro, continuare a controllare la "Barra di comando A" per regolare la rotazione sinistra/destra e mantenere l'altezza.

Laterale a sinistra e a destra: Mantenendo il drone in volo stazionario controllato, spingere la "Barra di comando B" lentamente verso destra per far volare il drone lateralmente a destra, o verso sinistra per far volare il drone lateralmente a sinistra. Accertare che vi sia uno spazio minimo di 3 metri intorno al drone.

F. GUIDARE

1. Premere e rilasciare il pulsante di modalità Azionamento/Volo e attivare la modalità di azionamento. 1. Marcia avanti - Spingere lentamente la "Barra di comando A" verso l'alto. 2. Svolta a sinistra - Quando Drone procede in avanti spostare la "Barra di comando B" nella posizione a sinistra. 3. Svolta a destra - Quando Drone procede in avanti spostare la "Barra di comando B" nella posizione a destra.

G. CONTROLLO DELL'ASSETTO DI VOLO

1. **Se il quadricottero si inclina in modo indesiderato avanti o indietro (T3/T4).** Premere il pulsante di assetto nella direzione opposta al movimento indesiderato. Ad esempio, se il drone si inclina in avanti durante il volo stazionario, premere il pulsante T4 (assetto indietro) per correggere. 2. **Se il quadricottero si inclina in modo indesiderato a sinistra o a destra (T5/T6).** Premere il pulsante di assetto nella direzione opposta al movimento indesiderato. Ad esempio, se il drone si inclina verso sinistra durante il volo stazionario, premere il pulsante T6 (assetto inclinazione a destra) per correggere. 3. **Se il quadricottero si avvia in modo indesiderato in senso orario o in senso antiorario (T1/T2).** Premere il pulsante di assetto nella direzione opposta al movimento indesiderato. Ad esempio, se il drone si avvia verso destra durante il volo stazionario, premere il pulsante T1 (assetto avviamento a sinistra) per correggere.

H. FUNZIONE HEADLESS

La modalità Headless consente all'utente di azionare il drone senza preoccuparsi dell'orientamento dello stesso. Questa funzione è ideale per i principianti in quanto riduce la pendenza della curva di apprendimento. 1. Collocare il drone su una SUPERFICIE PIANA con

la spia LED verde rivolta verso di sé. **2.** Premere il pulsante Modalità Headless. In modalità Headless, il drone emette un segnale acustico intermittente.

I. EVOLUZIONE A 360

1. Far volare il drone in volo stazionario controllato ad almeno 3 metri dal suolo. Accertare che vi sia spazio libero sufficiente, senza oggetti nelle vicinanze. **2.** Premere il pulsante Evoluzione a 360 (spalla destra superiore) e spostare la barra di comando nella direzione in cui si desidera eseguire la rivoluzione 360° (avanti/indietro); il drone esegue il volo rovesciato in quella direzione. Ripetere i passaggi 1 - 2 per eseguire un'altra rivoluzione.

J. IMPOSTAZIONE DELLA VELOCITÀ

Premere il pulsante della velocità per regolare il livello di velocità del drone (fare riferimento a pagina 2 & 6). **1.** Premere una volta per la velocità principianti (1 "bip") **2.** Premere di nuovo per la velocità esperti (2 "bip") . È possibile eseguire acrobazie e numeri con entrambe le impostazioni di velocità.

K. PILOTA AUTOMATICO

La modalità Pilota automatico deve essere utilizzata solo all'esterno. Premendo e rilasciando il pulsante del pilota automatico il drone assume il controllo in modo autonomo, eseguendo circonvoluzioni in senso antiorario. Per riprendere il controllo, muovere i comandi direzionali.

L. FUNZIONE RITORNO A CASA

Durante il volo, tenendo premuto il pulsante della funzione Ritorno a casa, il drone che si trova a distanza ritorna in modo autonomo. Spingere la "Barra di comando B" in avanti quando il drone si trova entro un breve raggio.

M. RIPRISTINO STABILITÀ

Accertare che il drone sia acceso. Se il prodotto diviene troppo instabile, spingere la "Barra di comando A" e la "Barra di comando B" verso la posizione in basso a destra, quindi tenere per alcuni secondi. LED sul drone lampeggiano. Ora la stabilità del drone è ripristinata.

RISOLUZIONE DEI PROBLEMI

Le pale del drone NON girano - Accendere il drone / Accertare che il drone sia completamente carico / Controllare le batterie del ricevitore / Spegnerne e riaccendere il drone e il ricevitore, quindi sincronizzare di nuovo. **Il drone si arresta durante il volo** - Accertare che il volo del drone avvenga entro un range di 25 m / Sostituire le batterie del ricevitore / Mettere il drone in carica. **Il drone non si carica** - Accertare che il cavo di ricarica USB sia collegato correttamente al connettore della batteria. **Il drone si muove in una direzione indesiderata** - Utilizzare i pulsanti di assetto sul ricevitore per una regolazione di precisione (vedere riferimento pagina 4). **Le spie LED lampeggiano durante l'uso** - la carica della batteria è bassa. Accertare che il drone sia completamente carico. **Il drone è discontinuo e non funziona correttamente** - le pale del rotore potrebbero non essere installate correttamente. Accertare che le pale del rotore siano installate in modo corretto (consultare pagina 3 per un riferimento). Per eventuali ulteriori domande sulla risoluzione di problemi visitare il nostro sito Web.

ATTENZIONE

Questo prodotto non è adatto ai minori di 8 anni. Rimuovere tutto l'imballaggio prima di dare il giocattolo. Si supervisione da parte di un adulto. I colori e le specifiche possono variare da quelle del prodotto mostrato sulla confezione. Si prega di conservare queste informazioni per riferimento futuro. La garanzia copre solo i difetti di fabbricazione e non i danni causati da un'errata azione dell'utilizzatore. Per uso interno ed esterno. Utilizzare esclusivamente il carica batterie fornito. Non caricare eccessivamente. Non toccare i rotori di filatura. Tenere dita, capelli e abiti svolazzanti lontani dalle pale dei rotori quando il veicolo è in funzione. Rischio di lesione all'occhio! No far volare vicino alla faccia per evitare di ferirsi. Non far volare in cattive condizioni atmosferiche. Far volare in area appropriata per l'uso previsto, libera da ostacoli, animali e persone, mantenere una distanza minima di sicurezza di 10. Intervallo massimo 25. Non far volare fuori da questo intervallo. Non far volare in prossimità di soffitti o muri. I motori possono surriscaldarsi durante il volo - Non toccare. Il funzionamento è rigorosamente vietato in prossimità di tralicci per alta tensione, binari ferroviari, strade e piscine. Far funzionare sempre con contatto visivo diretto. Il caricabatterie

utilizzato con il giocattolo deve essere esaminato regolarmente per verificare la presenza di eventuali danni su cavo, spina, involucro e altre parti. In caso di danneggiamento, non utilizzare finché questo non sia stato riparato.

Dichiarazione di conformità ai sensi della Direttiva 2014/53/UE RED Con la presente Bladez Toyz Ltd dichiara che il presente prodotto è conforme ai requisiti fondamentali e alle altre norme rilevanti della Direttiva 2014/53/UE RED. L'originale della dichiarazione di conformità può essere estratto da internet tramite il link: [http://www.bladeztoy.co.uk/doc/di](http://www.bladeztoy.co.uk/doc/di%20conformit%C3%A0) conformità può essere estratto da internet tramite il link: <http://www.bladeztoy.co.uk/doc/>

Il produttore non è responsabile per eventuali interferenze radio o TV causate da modifiche non autorizzate della presente attrezzatura. Questo tipo di modifiche può annullare il diritto d'uso dell'utilizzatore.

Informazioni sulla sicurezza delle batterie: Non combinare diversi tipi di batterie o batterie nuove e usate. Non ricaricare batterie non ricaricabili. Togliere le batterie ricaricabili dal giocattolo prima caricarle. Le batterie ricaricabili vanno ricaricate solo sotto la supervisione di un adulto. Rimuovere dal giocattolo le batterie esaurite. Le batterie devono essere sostituite da un adulto. Inserire le pile con i poli positivi e negativi nel verso giusto. Per i migliori risultati si raccomanda l'utilizzo di batterie alcaline! Non smaltire le batterie nel fuoco perché potrebbero esplodere o perdere liquido infiammabile. Per evitare partenze accidentali, rimuovere le batterie e gli accumulatori quando il giocattolo non viene utilizzato.

Il simbolo del bidone indica che il prodotto e le batterie non devono essere smaltiti come rifiuti, poiché contengono elementi che potrebbero avere un effetto dannoso sull'ambiente e sulla salute. Si prega di utilizzare gli appropriati punti di raccolta o le strutture di riciclo per lo smaltimento di questo articolo e delle batterie. Se avete domande a questo proposito, vi consigliamo di rivolgervi all'ente responsabile dello smaltimento dei rifiuti o al vostro rivenditore specializzato.

ESPAÑOL

E

A. SUSTITUCIÓN DE LAS PALAS DEL ROTOR

Si una pala del rotor requiere instalación, asegúrese de que el drone está apagado. Extraiga la pala del rotor tirando suavemente y sustitúyala por la nueva pala. El drone puede no funcionar correctamente si las palas del rotor de repuesto no están instaladas correctamente. Consulte la página 3 para observar la posición correcta.

B. INSTALACIÓN DE LAS PILAS

1. Quite el tornillo de la tapa de la batería. **2.** Introduzca 4 pilas no recargables AA de 1,5 V en el compartimento de las pilas, siguiendo la polaridad mostrada en el interior. **3.** Vuelva a colocar la tapa de las pilas y apriete el tornillo. Las baterías deben ser sustituidas por un adulto. Se recomienda usar pilas alcalinas no recargables nuevas para un uso óptimo y obtener el máximo rendimiento. Las luces LED del drone parpadearán cuando la batería esté baja.

C. CARGA POR USB

El Drone se entrega con una carga inicial que le permitirá empezar a utilizarlo de inmediato. Para evitar la sobrecarga de la batería, asegúrese de que la batería esté totalmente descargada antes de recargarla. **1.** Asegúrese de que el Drone está apagado. **2.** Enchufe el conector USB a un ordenador/puerto USB. **3. NO introduzca el cargador USB a un adaptador de CA.** **4.** Introduzca el conector de la batería del drone, situado en la parte posterior del drone, en el conector del cargador USB. Tenga cuidado de no forzar los conectores, ya que pueden dañarse. El LED ROJO del USB se encenderá, indicando que el drone se está cargando. **5.** El Drone tarda en cargar de aproximadamente 60 minutos. El LED ROJO del USB se apagará, indicando que la batería del Drone Racer está totalmente cargada. **6.** Saque la clavija del cable USB del puerto de la batería del Drone Racer cuando la carga esté completa. NO SOBRECARGUE LA BATERÍA. Tiempo de vuelo: 5 minutos.

D. SINCRONIZAR

1. Introduzca el conector de la batería del drone en la toma de alimentación situado en la parte posterior del drone. **2.** Encienda el

Drone. Las luces verde y roja del Drone parpadearán. El drone está ahora ENCENDIDO. **3.** Coloque el drone sobre una SUPERFICIE PLANA con el LED verde orientado hacia usted. **4.** Encienda el auricular. El auricular emitirá un pitido. **5 & 6.** Presione lentamente la "Palanca de control A" hacia arriba y luego hacia abajo para emparejar el auricular con el Drone. **7.** El auricular y Drone ya están sincronizados y activos. **8.** Presione lentamente la "Palanca de control A" hacia arriba y las palas del rotor comenzarán a girar. **9.** El Drone comenzará a despegar.

E. VOLAR

Despegar y aterrizar: presione lentamente la "Palanca de control A" para controlar el despegue y el aumento de la altura. Presione lentamente hacia abajo para reducir la altura y aterrizar. La "Palanca de control A" es extremadamente sensible, así que muévela suavemente. Mueva hacia abajo la "Palanca de control A" para hacer aterrizar al drone.

Girar a izquierda y derecha: mientras mantiene el drone en un planeo controlado, presione la "Palanca de control A" hacia la derecha para girar a la derecha y hacia la izquierda para girar hacia la izquierda. Asegúrese de que lo mantiene planeando con la "Palanca de control A".

Volar hacia delante y hacia atrás: mientras mantiene el drone en un planeo controlado, presione la "Palanca de control B" lentamente hacia delante para volar hacia delante y hacia atrás para volar hacia atrás. Mientras vuela hacia delante/atrás siga controlando la "Palanca de control A" para ajustar a la izquierda/derecha y mantener la altura.

Hacia los lados izquierdo y derecho: mientras mantiene el drone en un planeo controlado, presione la "Palanca de control B" lentamente hacia la derecha para hacer volar el drone lateralmente a la derecha o a la izquierda para que vuele hacia la izquierda. Asegúrese de que hay un mínimo de 3 metros de espacio rodeando al drone.

F. CONDUCCIÓN

1. Pulse y suelte el botón del modo Drive/Fly para activar el modo de conducción. **2.** Conducir hacia adelante - Presione lentamente la "Palanca de control A" hacia arriba. **3.** Girar a la izquierda - Cuando el Drone avance, mueva la "Palanca de control B" hacia la izquierda. **4.** Girar a la derecha - Cuando el Drone avance, mueva la "Palanca de control B" hacia la derecha.

G. CONTROL DE AJUSTE DE VUELO

1. Si el cuadrirrotor se inclina sin quererlo a delante o hacia atrás (T3/T4). Presione el botón de ajuste hacia la dirección opuesta al movimiento no deseado. Por ejemplo, si el drone se inclina hacia delante mientras planea, pulse el botón T4 (ajuste hacia atrás) para corregirlo.

2. Si el cuadrirrotor se inclina sin quererlo a la izquierda o a la derecha (T5/T6). Presione el botón de ajuste hacia la dirección opuesta al movimiento no deseado. Por ejemplo, si el drone se inclina hacia la izquierda mientras planea, pulse el botón T6 (ajuste de inclinación derecho) para corregirlo.

3. Si el cuadrirrotor gira sin quererlo hacia izquierda o derecha (T1/T2). Presione el botón de ajuste hacia la dirección opuesta al movimiento no deseado. Por ejemplo, si el drone está girando a la derecha mientras planea, pulse el botón T1 (ajuste de giro hacia la izquierda) para corregirlo.

H. FUNCIÓN HEADLESS

El modo Headless permite al usuario manejar el drone sin preocuparse por la orientación del mismo. Esta característica es ideal para principiantes, pues reduce la pendiente de la curva de inclinación. **1.** Coloque el drone sobre una SUPERFICIE PLANA con el LED verde orientado hacia usted. **2.** Pulse el botón del modo Headless. El drone emitirá un sonido intermitente cuando esté en modo Headless.

I. ACROBACIAS 360

1. Haga volar el drone con un planeo controlado a un mínimo de 3 metros del suelo. Asegúrese de que hay suficiente espacio libre sin objetos cercanos. **2.** Pulse el botón Acrobacias 360 (en la parte superior derecha) y mueva la palanca de control en la dirección en la que desee hacer un giro de 360° (adelante/atrás) y el drone girará en esa dirección. Repita los pasos 1 - 2 para realizar otro giro.

J. CONFIGURACIÓN DE VELOCIDAD

Pulse el botón de velocidad para ajustar el nivel de velocidad del drone (Consulte la página 2 & 6). **1.** Pulse una vez para velocidad de

principiante (1 "bip") **2.** Pulse de nuevo para velocidad de experto (2 "bips"). Pueden realizarse acrobacias y trucos en ambas velocidades.

K. PILOTO AUTOMÁTICO

El modo de piloto automático sólo debe utilizarse en el exterior. Pulse y suelte el botón del piloto automático y el drone tomará el control de sí mismo, volando en círculos hacia la izquierda. Mueva los controles direccionales para tomar de nuevo el control.

L. FUNCIÓN HOME

Durante el vuelo, mantenga pulsado el botón de función Home y el drone volverá automáticamente desde una distancia lejana. Dirija la «palanca de control B» hacia adelante cuando el avión está muy cerca.

M. STABILITY RESET

Asegúrese de que el drone está encendido. Si el producto se vuelve demasiado inestable, dirija la palanca de control A y la palanca de control B a la posición inferior derecha y manténgalas pulsadas durante unos segundos.

RESOLUCIÓN DE PROBLEMAS

Las palas del drone NO giran - Encienda el drone / Asegúrese de que el drone está completamente cargado / Compruebe las pilas del auricular / Apague el drone y el auricular, enciéndolos de nuevo y volver a sincronizarlos. **El drone se detiene durante el vuelo**

- Asegúrese de que el drone vuela dentro de un rango de 25m / Sustituya las pilas del auricular / Cargue el drone. **El drone NO carga** - Asegúrese de que el cable de carga USB está correctamente conectado al conector de la batería. **El drone se mueve en una dirección no deseada** - Utilice los botones de ajuste de precisión del auricular para ajustar (consulte la página 4 para referencia).

Las luces LED del drone parpadean durante el uso - La batería está baja. Asegúrese de que el drone está completamente cargado.

El drone tiene un comportamiento errático y no funciona correctamente - Las palas del rotor podría estar instaladas incorrectamente. Asegúrese de que las palas del rotor están instaladas correctamente. (consulte la página 3 para referencia). Visite nuestro sitio web para más preguntas sobre resolución de problemas.

ADVERTENCIA

Este producto no es apto para menores de 8 años. Retire todo el embalaje antes de entregar el juguete a un niño. Se recomienda la supervisión de un adulto. El color y las especificaciones del producto mostrado en el empaquetado pueden variar. Conserve esta información para futuras consultas. La garantía cubre solo defectos de fabricación, no daños causados por errores del usuario. Para uso interior y exterior. Utilice sólo el cargador de batería proporcionado. No sobrecargue. No toque las hélices giratorias. Mantenga los dedos, el pelo y la ropa lejos de las hélices giratorias cuando el vehículo está encendido. ¡Peligro de lesiones oculares! No vuele cerca de la cara para evitar lesiones. No vuele en condiciones climáticas adversas. Volar en área adecuada para su uso, libre de obstáculos, animales y personas, manteniendo una distancia mínima de 10 metros. Alcance máximo 25. No vuele fuera del alcance máximo. No vuele cerca de techos o paredes. Los motores pueden calentarse durante el vuelo - No tocar. Está estrictamente prohibido utilizarlo cerca de postes de alta tensión, vías férreas, carreteras y piscinas. Diríjalo siempre con contacto visual directo. El cargador que se utiliza con el juguete debe revisarse periódicamente para comprobar si se ha dañado el cable, el enchufe, la carcasa y otras piezas, y en el caso de que estén dañadas, no deben utilizarse hasta que el daño haya sido reparado.

Declaración de conformidad: Por medio de la presente, Bladez Toyz Ltd declara que este artículo cumple con los requerimientos básicos y las demás disposiciones de la directiva 2014/53/UE RED. Se puede acceder a la declaración de conformidad original a través del siguiente enlace: <http://www.bladeztoyz.co.uk/doc>.

Atención: El fabricante no asume ninguna responsabilidad por cualquier tipo de interferencia en radios o televisores, causada por modificaciones no autorizadas del equipamiento. Estas modificaciones pueden anular el derecho de uso del usuario.

Información de seguridad de las pilas: No mezcle diferentes tipos de pilas ni pilas nuevas y usadas. No recargue pilas no recargables. Las pilas recargables se deben extraer del juguete antes de cargarse. Las pilas se han de recargar bajo la supervisión de un adulto. Retire

las pilas agotadas del juguete. No cortocircuitar los terminales de suministro. Las Pilas han de ser sustituidas por un adulto. Instale las pilas, fijándose en la posición correcta de los polos positivos y negativos. ¡Se recomienda utilizar únicamente pilas alcalinas para obtener mejores resultados! No desechas las baterías en el fuego ya que podrían explotar o tener fugas. Para evitar un funcionamiento imprevisto, hay que retirar las pilas y los acumuladores cuando no se use el vehículo.

El símbolo del contenedor indica que ni el producto ni las pilas deben mezclarse con el resto de la basura doméstica, dado que contienen elementos que pueden tener efectos perjudiciales para el medio ambiente y para la salud humana. A la hora de desechos el producto y las pilas, utilice puntos de recogida e instalaciones de reciclaje diseñados para tal efecto. La organización responsable de la recogida de basura o su establecimiento especializado podrán responder a sus preguntas.

NEDERLANDS

A. ROTORBLADEN VERVANGEN

In noodgevallen kan het nodig zijn om de drone een noodstop te laten maken. Verwijder het rotorblad door het zachtjes los te trekken, en vervang het door het nieuwe rotorblad. Het kan zijn dat de drone niet goed werkt als de extra rotorbladen niet op de juiste wijze geïnstalleerd worden. Zie pagina 3 voor correcte positie.

B. DE BATTERIJ INSTALLEREN

1. Haal de schroef uit het batterijklepje. **2.** Doe 4 niet-oplaadbare AA batterijen van 1,5 volt in de batterijhouden. Zie voor de polen de binnenkant van de houder. **3.** Doe het kapje terug en draai de schroef weer vast. De batterijen moeten worden vervangen door een volwassene. Voor een optimaal gebruik en maximale prestaties raden we nieuwe, niet-oplaadbare alkalinebatterijen aan. De LED-lampen op de drone gaan knipperen als de batterij bijna leeg is.

C. OPLADEN VIA DE USB

De Drone is van zichzelf al opgeladen, zodat je er meteen mee aan de slag kunt. Om overladen van de accu te voorkomen, moet de accu volledig leeg zijn voordat je hem weer oplaadt. **1.** Zorg dat de Drone uit staat. **2.** Doe de USB in een computer-/USB-poort. **3. Doe de USB-oplader NIET in een AC-adapter.** 4. Plaats de accuaansluiting van de drone aan de achterkant van de drone in de USB-laadaansluiting. Wees voorzichtig dat je niet te hard drukt op de aansluitingen, aangezien dit schade kan veroorzaken. Het rode ledlampje op de USB zal gaan branden, wat betekent dat de drone aan het opladen is. **5.** De Drone is na ongeveer 60 minuten opgeladen. Het RODE LED-lampje op de USB gaat dan uit. Dit geeft aan dat de Drone volledig opgeladen is. **6.** Haal na het opladen de pin-aansluiting van de USB-kabel uit de accupoort op de Drone. NIET OVERLADEN. Vliegtijd: 5 minuten.

D. SYNCHRONISEREN

1. Plaats de batterijaansluiting achterop de drone in het stopcontact **2.** Zet de Drone aan. De groene en rode lampjes op de Drone gaan knipperen. De drone staat nu AAN. **3.** Plaats de drone op een PLAT OPPERVLAK met het groen LED lampje naar je toe gericht. Als de Drone niet op een plat oppervlak staat, kan het gebeuren dat de Drone-bladen niet goed kunnen draaien. **4.** Zet de handset AAN. De handset gaat piepen. **5&6.** Duw 'Besturingsstick A' langzaam omhoog en weer omlaag om de handset te koppelen aan de Drone. **7.** De handset en de Drone zijn nu gesynchroniseerd en actief. **8.** Duw 'Besturingsstick A' langzaam omhoog, en de rotorbladen beginnen te draaien. **9.** Je Drone begint op te stijgen.

E. VLIEGEN

Opstijgen en landen: duw 'Besturingsstick A' langzaam omhoog om op te stijgen en verder te stijgen. Duw de stick langzaam naar beneden om te dalen en te landen. 'Besturingsstick A' is zeer gevoelig, dus ga er zorgvuldig mee om. Duw 'Besturingsstick A' naar beneden om de drone te laten landen.

Naar links en naar rechts draaien: terwijl je de drone gecontroleerd op zijn plek laat zweven, duw je 'Besturingsstick A' naar rechts om met de klok mee te draaien, en naar links om tegen de klok in te draaien. Zorg met 'Besturingsstick A' dat je blijft zweven.

Vooruit en achteruit vliegen: terwijl je de drone gecontroleerd op

zijn plek laat zweven, duw je 'Besturingsstick B' langzaam naar voren om vooruit te vliegen, en naar achteren om achteruit te vliegen.

Terwijl je vooruit/achteruit vliegt, blijf je er met 'Besturingsstick A' voor zorgen dat je links- en rechtsaf gaat en dat je op hoogte blijft.

Zijwaarts naar links en rechts: Terwijl je de drone gecontroleerd op zijn plek laat zweven, duw je 'Besturingsstick B' langzaam naar rechts om zijwaarts naar rechts te vliegen, en naar links om zijwaarts naar links te vliegen. Zorg altijd dat er rondom de drone minimaal 3 meter vrij is.

F. RIJDEN

1. Druk de Drive-/Vliegmodusknop in en laat hem los om de drive-modus uit te schakelen. **2.** Vooruit rijden - Duw 'Besturingsstick A' langzaam omhoog. **3.** Naar links draaien - Terwijl de Drone Racer naar voren rijdt, duw je 'Besturingsstick B' naar links. **4.** Naar rechts draaien - Terwijl de Drone Racer naar voren rijdt, duw je 'Besturingsstick B' naar rechts.

G. TRIMBESTURING

1. Als de quadcopter ongewenst naar voren of naar achteren hangt (T3/T4). Duw de trimknop tegen de ongewenste richting in. Als de drone tijdens het zweven bijvoorbeeld naar voren hangt, druk je op knop T4 (trim naar achteren kantelen) om dit te corrigeren. **2. Als de quadcopter ongewenst naar links of naar rechts hangt (T5/T6).** Duw de trimknop tegen de ongewenste richting in. Als de drone tijdens het zweven bijvoorbeeld naar links hangt, druk je op knop T6 (trim naar rechts kantelen) om dit te corrigeren. **3. Als de quadcopter ongewenst met de klok mee/tegen de klok in draait (T1/T2).** Duw de trimknop tegen de ongewenste richting in. Als de drone tijdens het zweven bijvoorbeeld rechtsom draait, druk je op knop T1 (trim naar links draaien) om dit te corrigeren.

H. HEADLESS-FUNCTIE

Met de Headless-modus kun je de drone besturen zonder dat je je zorgen hoeft te maken over de stand van de drone. Dit is ideaal voor beginners, omdat de leercurve er minder steil door wordt. **1.** Plaats de drone op een PLAT OPPERVLAK met het groen LED lampje naar je toe gericht. **2.** Druk op de knop voor de Headless-modus. De drone piept met tussenpozen als hij in de Headless-modus staat.

I. STUNT 360

1. Laat de drone gecontroleerd vliegen, minimaal 3 meter boven de grond. Zorg dat er genoeg ruimte is, zonder objecten in de buurt. **2.** Druk op de Stunt 360-knop (schouderknop rechtsboven) en beweeg de besturingsstick in de richting (vooruit/achteruit) waarin je de 360°-flip wilt maken. De drone maakt nu een flip in die richting. Herhaal stap 1 t/m 2 voor nog een flip.

J. SNELHEIDSREGELAAR

Druk op de snelheidsknop om de snelheid van je drone aan te passen (zie pagina 2 & 6). **1.** Druk één keer voor de beginnerssnelheid (1 keer 'piep') **2.** Druk nog een keer voor de expertsnelheid (2 keer 'piep'). Je kunt stunts en trucs uitvoeren op beide snelheden.

K. AUTOMATISCHE PILOOT

De automatische pilootmodus dient alleen buiten gebruikt te worden. Druk de automatische pilootknop in en laat hem los, en je drone zal zichzelf gaan besturen en tegen de klok in gaan draaien. Beweeg de besturingsbediening om de besturing weer over te nemen.

L. HOME FUNCTIONALITEIT

Tijdens de vlucht, druk de Home-functionaliteitsknop in en de drone zal uit zichzelf terugkomen van grote afstand. Duw 'Stuurknuppel B' naar voren wanneer de drone dichtbij is.

M. STABILITEIT RESETTEN

Zorg dat de drone aan staat. Als het product te instabiel wordt, duw je Stuurknuppel A en Stuurknuppel B naar rechtsom, en houd je dit een paar seconden vast. LED-lampen op de drone gaan knipperen. Je drone is nu gereset en weer stabiel.

PROBLEEM OPLOSSEN

Dronebladen draaien NIET - Zet de drone AAN / Zorg dat de drone volledig is opgeladen / Controleer de batterijen in de handset / Zet de drone en de handset UIT en weer AAN, en synchroniseer opnieuw.

Drone stopt tijdens het vliegen - Zorg dat de drone binnen 25 m afstand vliegt / Vervang de batterijen in de handset / Laad de drone op. **Drone laat NIET op** - Zorg dat de USB-oplaadkabel correct is aangesloten op de accuconnector. **Drone beweegt in ongewenste**

richting – Gebruik de trimknoppen op de handset om de trim af te stellen (zie pagina 4). **LED-lampen van drone knipperen tijdens gebruik** – Accu is bijna leeg. Zorg dat de drone volledig is opgeladen. **De drone beweegt onregelmatig en werkt niet goed** – Rotorbladen kunnen verkeerd geïnstalleerd zijn. Zorg dat de rotorbladen goed geïnstalleerd zijn. (zie pagina 3). Bezoek onze website voor verdere problemen en oplossingen.

WAARSCHUWING

Dit product is niet geschikt voor kinderen onder de 8 jaar. Verwijder alle verpakkingsmaterialen voordat u did speelgoed aan een kind geeft. Toezicht door volwassene aanbevolen. Kleuren en specificaties kunnen afwijken van het product afgebeeld op deze verpakking. Bewaar deze informatie ter

referentie. De garantie geldt alleen voor fabricagefouten en niet voor schade veroorzaakt door gebruikersfouten. Voor gebruik binnenshuis en buitenshuis. Gebruik uitsluitend de meegeleverde batterijoplader. Voorkom overladen van de batterij. Raak draaiende motoren niet aan. Houd vingers, haar en losse kleding verwijderd van de rotorbladen wanneer het voertuig ingeschakeld is. Kans op oogletsel! Vlieg niet in de buurt van het gezicht om letsel te voorkomen. Vlieg niet in slechte weersomstandigheden. Vlieg in een omgeving die geschikt is voor het gebruik, vrij is van mensen, dieren en obstakels, en houdt een minimale afstand van 10 meter aan. Maximumbereik 25. Vlieg niet buiten het maximale bereik. Vlieg niet dicht bij plafonds of muren. Tijdens de vlucht kunnen motoren heet worden - Niet aanraken! Gebruik strikt verboden in de buurt van hoogspanningsmasten, spoorwegrails, wegen en zwembaden. Werk altijd met direct visueel contact. De oplader van het speelgoed moet regelmatig worden gecontroleerd op schade aan de kabel, de stekker, de behuizing en andere onderdelen. Bij beschadiging mag de oplader niet worden gebruikt totdat de schade verholpen is.

Verklaring van conformiteit: volgens Richtlijn 2014/53/EU RED Hierbij verklaart Bladex Toyz Ltd, dat dit item in overeenstemming is met de basisvereisten en de andere relevante voorschriften van Richtlijn 2014/53/EU. U kunt de originele conformiteitsverklaring verkrijgen door naar de volgende link te gaan: <http://www.bladex-toyz.co.uk/doc>.

Pas op: De producent is niet verantwoordelijk voor enige radio- of TV storing, die door niet goedgekeurde wijzigingen aan deze uitrusting wordt teweeggebracht. Zulke wijzigingen kunnen het gebruiksrecht van de gebruiker teniet doen.

Veiligheidsinformatie over batterijen: Gebruik geen verschillende types batterijen samen of oude en nieuwe batterijen door elkaar. Probeer nooit niet-oplaadbare batterijen op te laden. Oplaadbare batterijen uit het speelgoed verwijderen alvorens ze op te laden. Oplaadbare batterijen uitsluitend opladen onder toezicht van een volwassene. Verwijder lege batterijen uit het speelgoed. Voorkom kortsluiting bij de voedingsaansluitingen. Batterijen moeten worden vervangen door een volwassene. Probeer nooit niet-oplaadbare batterijen op te laden. Om het beste resultaat te krijgen bevelen we aan om alleen alkaline batterijen te gebruiken! Verwijder de batterijen niet door middel van verbranding; ze kunnen exploderen of lekken. Om per ongeluk aanspraken te voorkomen, moeten de batterijen en accu's bij niet-gebruik uit het speelgoed worden gehaald. Het symbool van de container duidt aan dat het product en de batterijen niet bij het huisvuil weggegooid mogen worden aangezien ze elementen kunnen bevatten die een schadelijk effect kunnen hebben op het milieu en de gezondheid. Gelieve gebruik te maken van de daarvoor voorziene recyclingpunten. Om het dichtstbijzijnde inzamelingspunt te vinden, neemt u contact op met uw gemeente. Uw vragen hierover beantwoordt die organisatie verantwoordelijk is voor de afvalverwerking of uw vakhandelaar.

může mít za následek nesprávné fungování dronu. Správnou polohu naleznete na 3. straně

B. INSTALACE BATERIÍ

1. Vyměňte šroub z krytu baterie. **2.** Umístěte 4x 1,5 V AA nenabíjecí baterie do prostoru pro baterie podle zobrazené polaritě. **3.** Znovu nasadte kryt baterií a utáhněte šroub. Baterie smí měnit pouze dospělá osoba. Pro optimální provoz a maximální výkon se doporučují nové alkalické baterie, které nelze dobíjet. Při slabé baterii se rozsvítí LED kontrolky dronu.

C. NABÍJENÍ PŘES USB

Výrobek Drone se dodává nabídný, abyste jej mohli ihned začít používat. Aby nedošlo k přebíjení baterie, ujistěte se, že je baterie před dobíjením zcela vybitá. **1.** Ujistěte se, že výrobek Drone je vypnut. **2.** Připojte USB nabíječku k počítači/USB portu. **3. USB nabíječku NEPŘIPOJUJE k síťovému adaptéru.** **4.** Vložte konektor baterie ze zadní části dronu do konektoru USB nabíječky. Dávejte pozor, abyste na konektory netlačili, jinak může dojít k poškození. ČERVENÁ kontrolka LED na USB nabíječce se rozsvítí – váš dron se nabíjí. **5.** Výrobek Drone se nabíje za přibližně 60 minut. ČERVENÁ kontrolka LED na USB zhasne – výrobek Drone je plně nabit. **6.** Po dokončení nabíjení odpojte kabelový kolík USB nabíječky od portu na baterii výrobku Drone. NEPŘEBÍJEJTE. Doba letu 5minut.

D. SYNCHRONIZACE

1. Vložte konektor baterie dronu do napájecí zásuvky dronu, která se nachází v zadní části dronu. **2.** Zapněte výrobek Drone. Zelená a červené kontrolky na výrobku Drone začnou blikat. Drone je nyní ZAPNUT. **3.** Umístěte dron na ROVNÝ POVRCH modrá kontrolkou LED k sobě. Nebude-li výrobek Drone na rovném povrchu, jeho listy se nemusí otáčet správně. **4.** ZAPNĚTE vysílačku. Vysílačka začne pípat. Zelená a červené kontrolky na výrobku Drone přestanou blikat. **5 & 6.** Na spárování vysílačky s výrobkem Drone Racer pomalu posuňte řídicí páčku A nahoru a pak dolů. **7.** Vysílačka je nyní synchronizována s výrobkem Drone a aktivní. **8.** Jemně posuňte řídicí páčku A nahoru – listy rotorů se začnou otáčet. **9.** Váš výrobek Drone začne vzlétat.

E. LÉTÁNÍ

Vzlet a přistání: Pomalu posuňte řídicí páčku A směrem nahoru, a tak přidejte výšku. Pomalým posunutím směrem dolů výšku snižte až k přistání. Řídicí páčka A je mimořádně citlivá, proto s ní pohybujte jemně. Po posunutí řídicí páčky A směrem dolů je možno přistát.

Otáčení vlevo a vpravo: Při řízeném vznášení dronu posuňte řídicí páčku A doprava pro otočení po směru hodinových ručiček nebo doleva pro otočení proti směru hodinových ručiček. Nezapomeňte se zcela čas vznášet pomocí řídicí páčky A.

Let vpřed a vzad: Při řízeném vznášení dronu pomalu posuňte řídicí páčku B dopředu pro let vpřed nebo dozadu pro let vzad.

Při letu vpřed/vzad nadále ovládejte řídicí páčku A pro úpravu odbočování vlevo/vpravo a zachování výšky.

Boční otáčení vlevo a vpravo: Při řízeném vznášení dronu posuňte řídicí páčku B pomalu doprava pro boční otočení vpravo nebo doleva pro boční otočení vlevo. Ujistěte se, že kolem dronu je volný prostor alespoň 3 metry.

F. ŘÍZENÍ

1. Pro aktivaci režimu řízení stiskněte a podržte tlačítko režimu řízení/letu. **2.** Řízení vpřed - Jemně posuňte řídicí páčku A směrem nahoru. **3.** Otáčení vlevo - Při pohybu výrobku Drone Racer směrem dopředu posuňte řídicí páčku B směrem doleva. **4.** Otáčení vpravo - Při pohybu výrobku Drone směrem dopředu posuňte řídicí páčku B směrem doprava.

G. OVLÁDÁNÍ ROVNŮVÁHY

1. Pokud se kvadrokoptéra příliš naklání dopředu nebo dozadu (T3/T4). Stlačte tlačítko rovnováhy v opačném směru, než je směr problematického pohybu. Pokud se například dron při vznášení naklání dopředu, odstraňte tento problém stisknutím tlačítka T4 (vyrovnaní nakloněním dozadu). **2. Pokud se kvadrokoptéra příliš naklání doprava nebo doleva (T5/T6).** Stlačte tlačítko rovnováhy v opačném směru, než je směr problematického pohybu. Pokud se například dron při vznášení naklání doleva, odstraňte tento problém stisknutím tlačítka T6 (vyrovnaní nakloněním doprava). **3. Pokud se kvadrokoptéra příliš otáčí ve směru hodinových ručiček/proti směru hodinových ručiček (T1/T2).**

ČEŠTINA



A. VÝMĚNA LOPATEK ROTORU

V případě, že lopatka rotoru vyžaduje montáž, zajistěte, aby byl dron vypnutý. Vyměňte lopatku rotoru jemným zatažením a vyměňte ji za novou lopatku rotoru. Nesprávná montáž náhradních listů rotoru

Stlačte tlačítko rovnováhy v opačném směru, než je směr problematického pohybu. Pokud se například dron při vzášené otáčce doprava, odstraňte tento problém stisknutím tlačítka T1 (vyrovnaní otočením doleva).

H. BEZHLAVÝ REŽIM

Bezhlavý režim užívatelé umožňuje provozovat dron bez starostí s jeho orientací. Tato funkce se výborně hodí pro začátečníky, jelikož snižuje náročnost dovedností, které je třeba si osvojit. **1.** Umístěte dron na ROVNÝ POVRCH modrá kontrolkou LED k sobě. **2.** Stiskněte tlačítko bezhlavého režimu. Dron bude v bezhlavém režimu nepravděelně pípat.

I. KASKADÉRSKÉ KOUSKY 360

1. Dron se musí řízené vznášet alespoň 3 metry od země. Zkontrolujte, zda je v okolí dostatek volného prostoru bez překážek. **2.** Stiskněte tlačítko Kaskadérské kousky 360 (pravý horní roh) a posuňte řídicí páčku ve směru, ve kterém chcete vykonat obrát o 360° (dopředu/dozadu). Dron se otočí ve zvoleném směru. Při dalších obrazech opakujte kroky 1-2.

J. NASTAVENÍ RYCHLOSTI

Rychlost svého dronu nastavíte po stisknutí tlačítka rychlosti (více informací na 2. straně). **1.** Stiskněte jednou pro začátečníckou rychlost (jedno pípnutí) **2.** Stiskněte znovu pro pokročilou rychlost (dvě pípnutí). Kaskadérské kousky a triky je možno dělat při obou rychlostech.

K. AUTOPILOT

Režim autopilota používejte pouze venku. Stiskněte a uvolněte tlačítko autopilota. Váš dron se začne ovládat sám a kroužit proti směru hodinových ručiček. Ovládání znovu převzmete, posunete-li řídicí páčku směru.

L. FUNKCE NÁVRATU

Během letu, Stiskněte a podržte-li během letu tlačítko návratu, dron se sám vrátí z větší vzdálenosti. Posuňte řídicí páčku B dopředu, až bude dron v blízkosti.

M. OPRAVA STABILITY

Ujistěte se, že dron je vypnut. Bude-li výrobek příliš nestabilní, posuňte řídicí páčku A a řídicí páčku B zcela vpravo dolů a na několik sekund podržte. Červené kontrolky LED na dronu zablikají. Váš drone je nyní opraven a stabilní.

ŘEŠENÍ PROBLÉMŮ

Listy dronu se NEOTÁČEJÍ - ZAPNĚTE dron / Zkontrolujte, zda je dron zcela nabitý / Zkontrolujte baterie ve vysílače / VYPNĚTE a znovu ZAPNĚTE dron a vysílačku a znovu provedte synchronizaci.

Dron se zastavuje během letu - Ujistěte se, že dron je v doletovém pásmu 25 m / Vyměňte baterie ve vysílače / Dron nabijte. **Dron se**

NENABÍJÍ - Ujistěte se, že nabíjecí kabel USB je správně připojen ke konektoru baterie. **Dron se pohybuje nesprávným směrem**

- Použijte rovnovážní tlačítka na vysílače pro přesné nastavení rovnováhy (více informací viz strana 4). **Kontrolky LED během provozu blikají** - Je třeba dobít baterii. Ujistěte se, že je dron zcela nabitý. **Drone je nevyrovnaný a nefunguje správně** - je možné, že listy rotoru nejsou namontovány správně. Zjistěte správnou montáž listů rotoru. (více informací naleznete na 3. straně). Řešení dalších problémů naleznete na našich webových stránkách.

UPOZORNĚNÍ!

Tento výrobek není vhodný pro osoby mladší 8 let. Než tuto hračku dáte dítěti, odstraňte všechny obaly. Doporučuje se dohled dospělé osoby. Barva a specifikace se mohou lišit. Tyto informace si uchovejte pro budoucí použití. Záruka se vztahuje pouze na výrobní chyby a nikoliv na škody způsobené chybou uživatele. Na použití v interiéru i exteriéru. Používejte pouze nabíječku, která je součástí balení. Nenabíjejte příliš. Nedotýkejte se otáčejících se rotorů.

Je-li zařízení zapnuté, nepřibližujte se prsty, vlasy nebo volným oblečením k lopatkám rotoru. Nebezpečí poranění očí! Chcete-li se vyhnout zraněním, nelítejte v blízkosti obličejů. Nepoužívejte za nepříznivých povětrnostních podmínek. Používejte v oblasti vhodné pro zamýšlené použití, bez překážek, zvířat a lidí; udržujte minimální vzdálenosti 10 metry/metrů. Maximální dosah 25. Nelítejte za tento dosah. Nelítejte v blízkosti stropů nebo zdí. Motory se mohou během letu zahřát; nedotýkejte se jich. Provoz v blízkosti sloupů vysokého napětí, železničních tratí, cest a bazénů je přísně zakázán. Během provozu vždy zachovávejte přímý vizuální kontakt. Nabíječka

musí být pravidelně kontrolována, zda nedošlo k poškození kabelu, zástrčky a ostatních částí. Pokud bude poškozena, nesmí být používána, dokud nebude opravena.

Prohlášení o shodě podle pokynů směrnice 2014/53/EU RED Společnost Bladez Toys tímto prohlašuje, že tento výrobek je v souladu se základními požadavky a dalšími příslušnými ustanoveními směrnice 2014/53/EU (RED). Původní prohlášení o shodě je k dispozici na internetové adrese: www.bladeztoyz.com/doc.

Varování! Výrobce neodpovídá za rušení rádiového nebo televizního signálu, které může být způsobeno neupravenými úpravami zařízení. Změny tohoto druhu mohou zneplatnit práva spotřebitelů na ochranu spotřebitelů.

Bezpečnostní informace o bateriích: Nemíchejte navzájem různé typy nových a použitých baterií. Nenabíjejte baterie se nesmí nabíjet. Dobíjecí baterie je před dobíjením nutno z hračky vyjmout. Dobíjecí baterie je možno dobíjet pouze pod dohledem dospělé osoby. Vybité baterie je nutno z hračky vyjmout. Napájecí svorky nesmí být zkratovány. Baterie smí vyměňovat pouze dospělá osoba. Při vkládání baterií dbejte na správnou polaritu. Chcete-li dosáhnout optimálního výkonu, doporučujeme používat pouze alkalické baterie! Nepokládejte baterie do ohně, protože mohou vybuchnout nebo unikat. Abyste zabránili náhodnému provozu, odstraňte baterie a napájecí zdroje, pokud je nepoužíváte.

Symbol odpadního koše na kolečkách upozorňuje na to, že výrobek nesmí být likvidován s odpadem z domácnosti, protože může obsahovat prvky, které mohou mít škodlivé účinky na životní prostředí a lidské zdraví. Při likvidaci výrobku a baterií používejte vyhrazené sběrné nebo recyklační zařízení. Otázky týkající se této záležitosti směřujte na organizaci odpovídající za likvidaci odpadu nebo na svého specializovaného prodejce.

Frequency band(s) / Bandes de fréquence / Die Frequenzbände / Bandas de frecuencia / Bande di frequenza / Frequentiebanden / Kmitočtová pásma: 2405MHz ~ 2475MHz, Maximum power transmitted / Puissance de radiofréquence maximale transmise / Maximale Sendeleistung / Potencia máxima de radiofrecuencia transmitida / Massima potenza a radiofrequenza / Maximaal radiofrequent / Maximální výkon vysílaný v kmitočtovém pásmu: < 2dB

Bladez Toys Ltd, PO2 8FA, UK, +44 (0) 2392 658 255
www.bladeztoyz.com

©Bladez Toys Ltd. All Rights Reserved.

[facebook.com/BladezToyz](https://www.facebook.com/BladezToyz)
#bladeztoyz @bladeztoyz